

[METAL SKIN]

Architectural Design Meshes

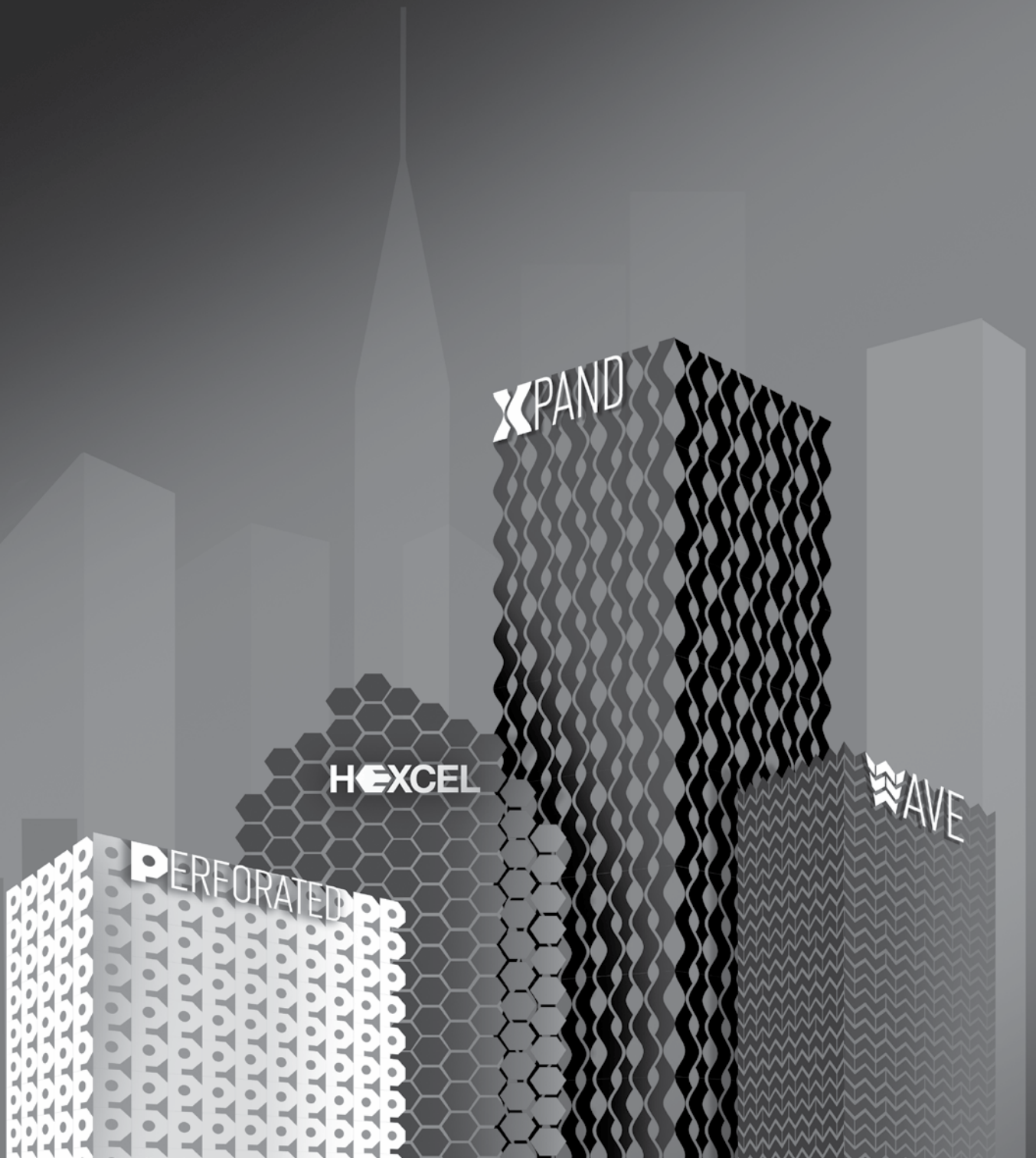

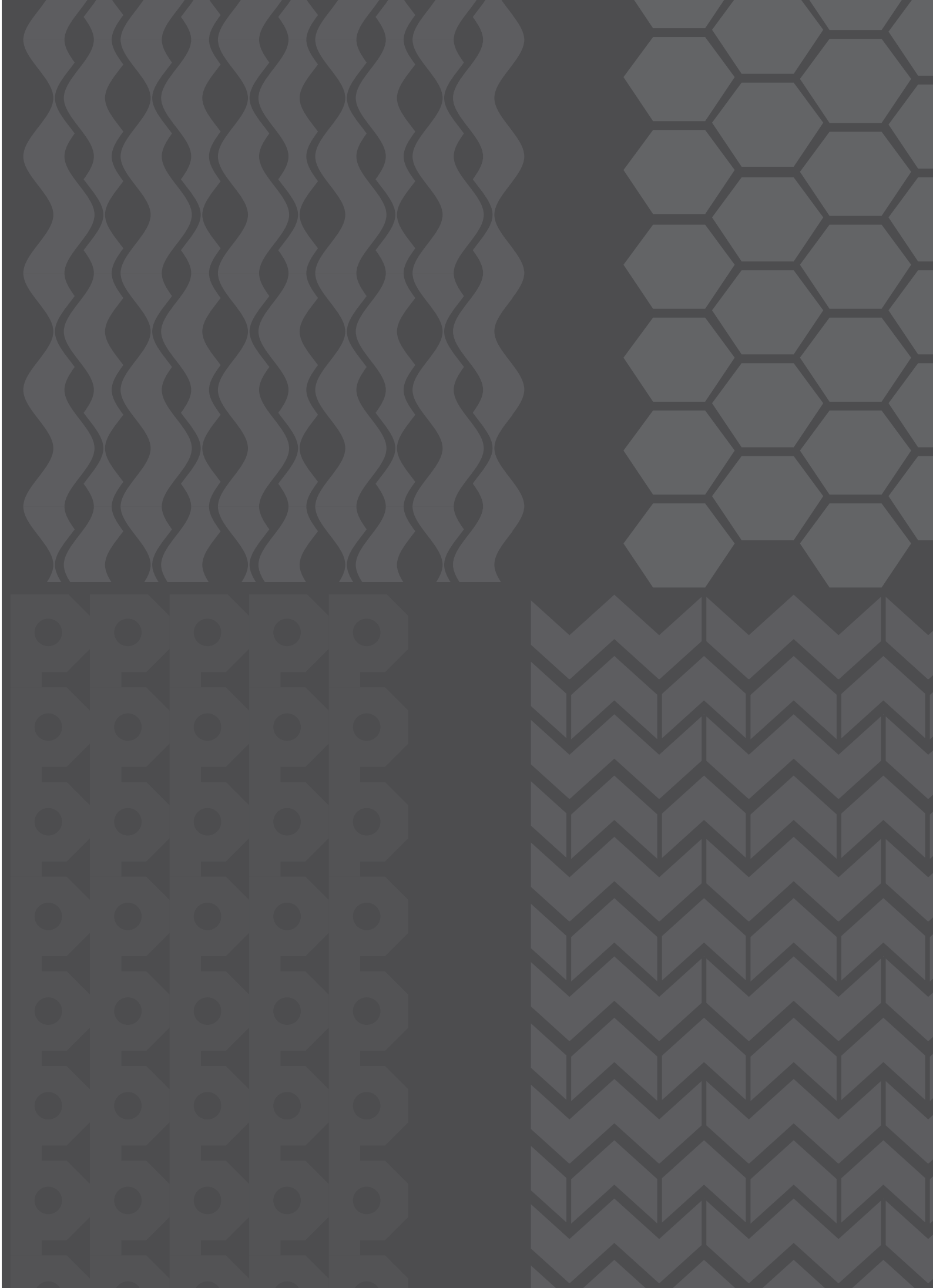

[METAL SKIN]

[X] [P] [W] [E]

Καλωσορίστε μια νέα εποχή δυνατοτήτων!
Δώστε σχήμα στη φαντασία σας με τη νέα σειρά
της METAL SKIN σε επεξεργασία αλουμινίου.

Welcome a new world of possibilities! Shape
your imagination with the METAL SKIN series of
aluminum process.

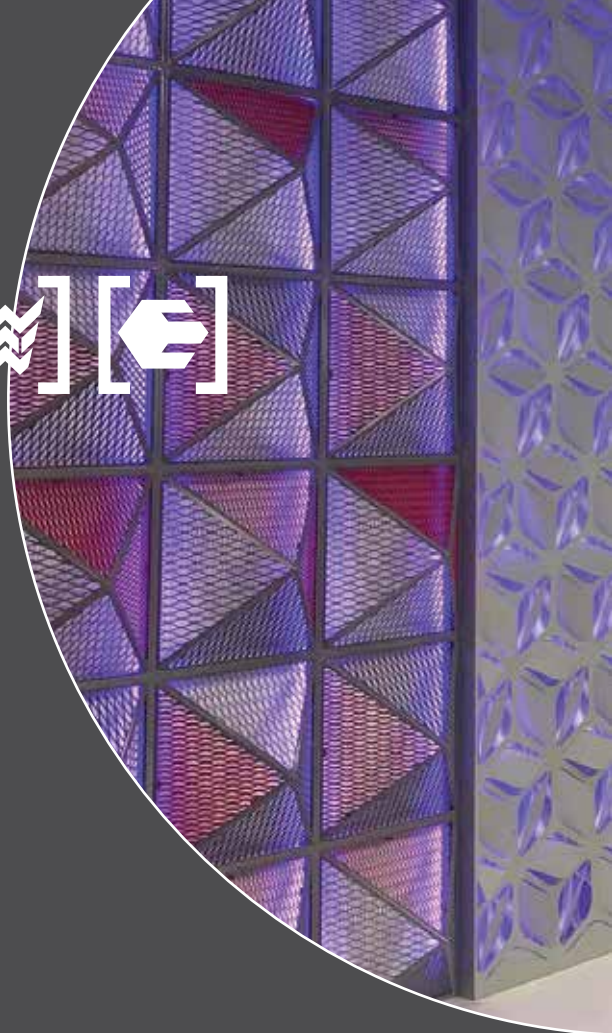

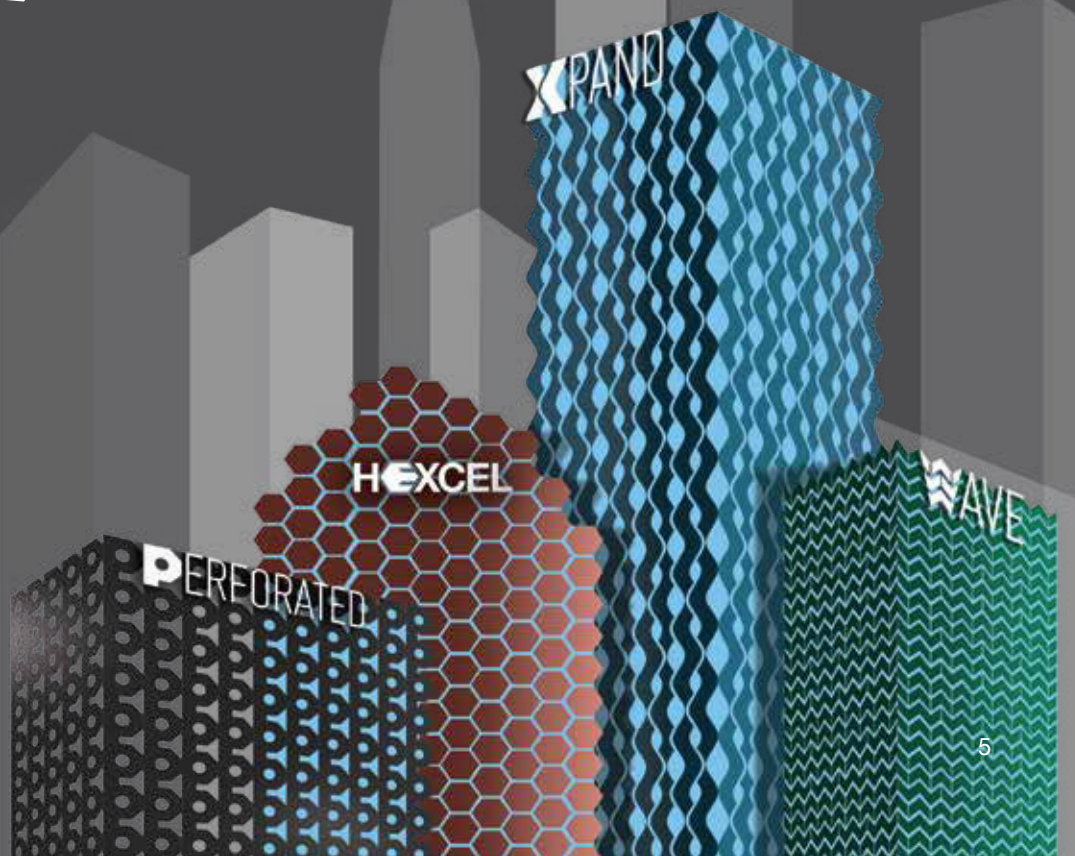

XPRAND

Το Xprand είναι ένα ελαφρύ ανθεκτικό, πολυμορφικό, προϊόν που θα προσαρμοστεί στις ανάγκες σας και θα απογειώσει το επόμενο Project σας! Το Xprand έχει υψηλές μηχανικές αντοχές, κυκλοφορεί σε διάφορες μορφές και μοτίβα που διαφοροποιούνται μεταξύ τους στη διαπερατότητα του φωτός, στις διαστάσεις και τον σχεδιασμό.

Προσόψεις, οροφές, διαχωριστικά, περιφράξεις, ειδικές κατασκευές όλα αφήνονται στη φαντασία σας και...στο Xprand!

Xprand is a new polymorphic, light, cost-effective architectural design screen, that adapts to your needs and is sure to rock your next project! It is available in a variety of forms, motives and colors that differ according to the given dimensions, the light penetration, and the design. Façades, balustrades, gates, fences, sunscreens, ceilings, special constructions, are all up to your imagination and... Xprand!

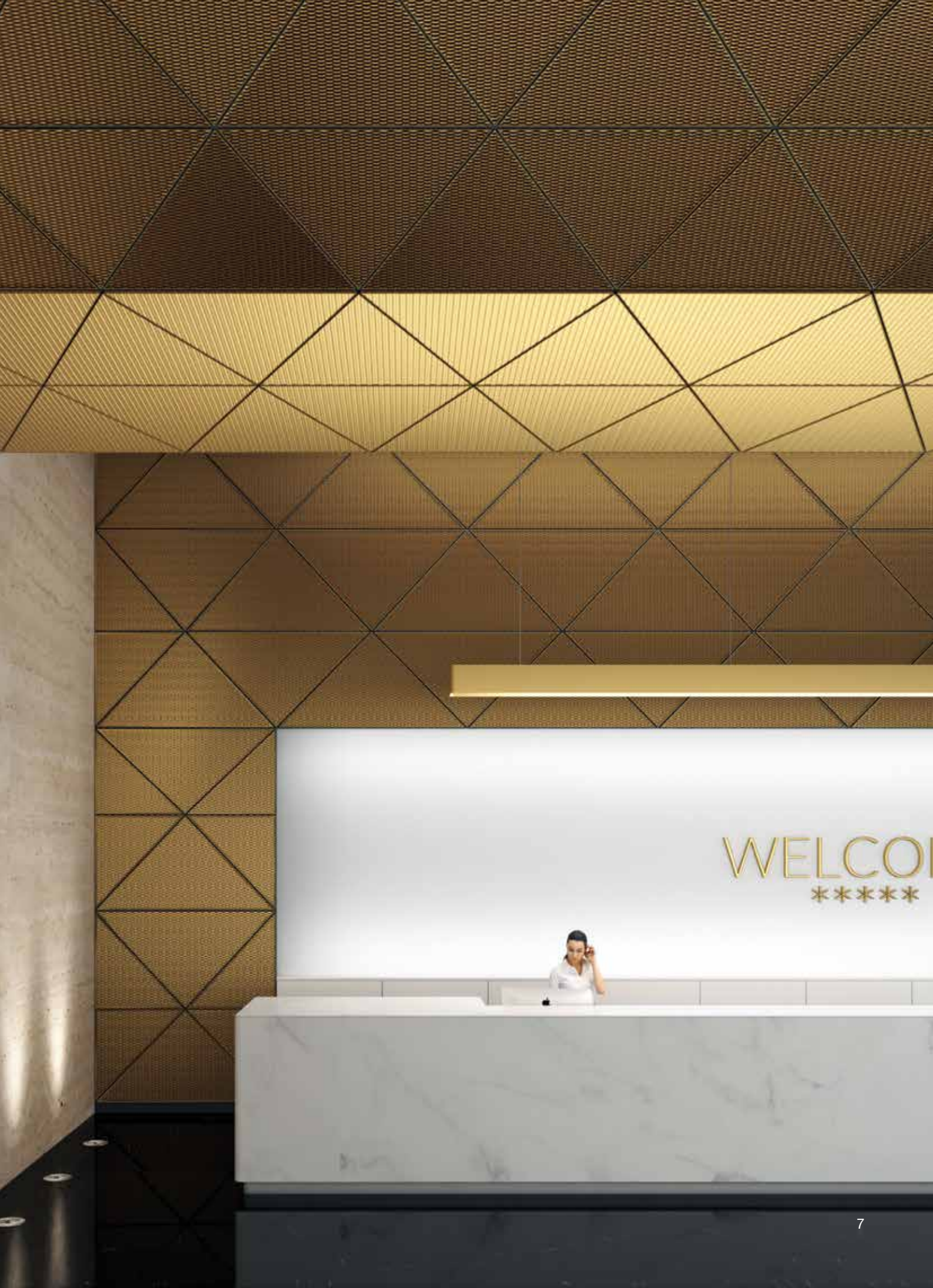

WELCOME

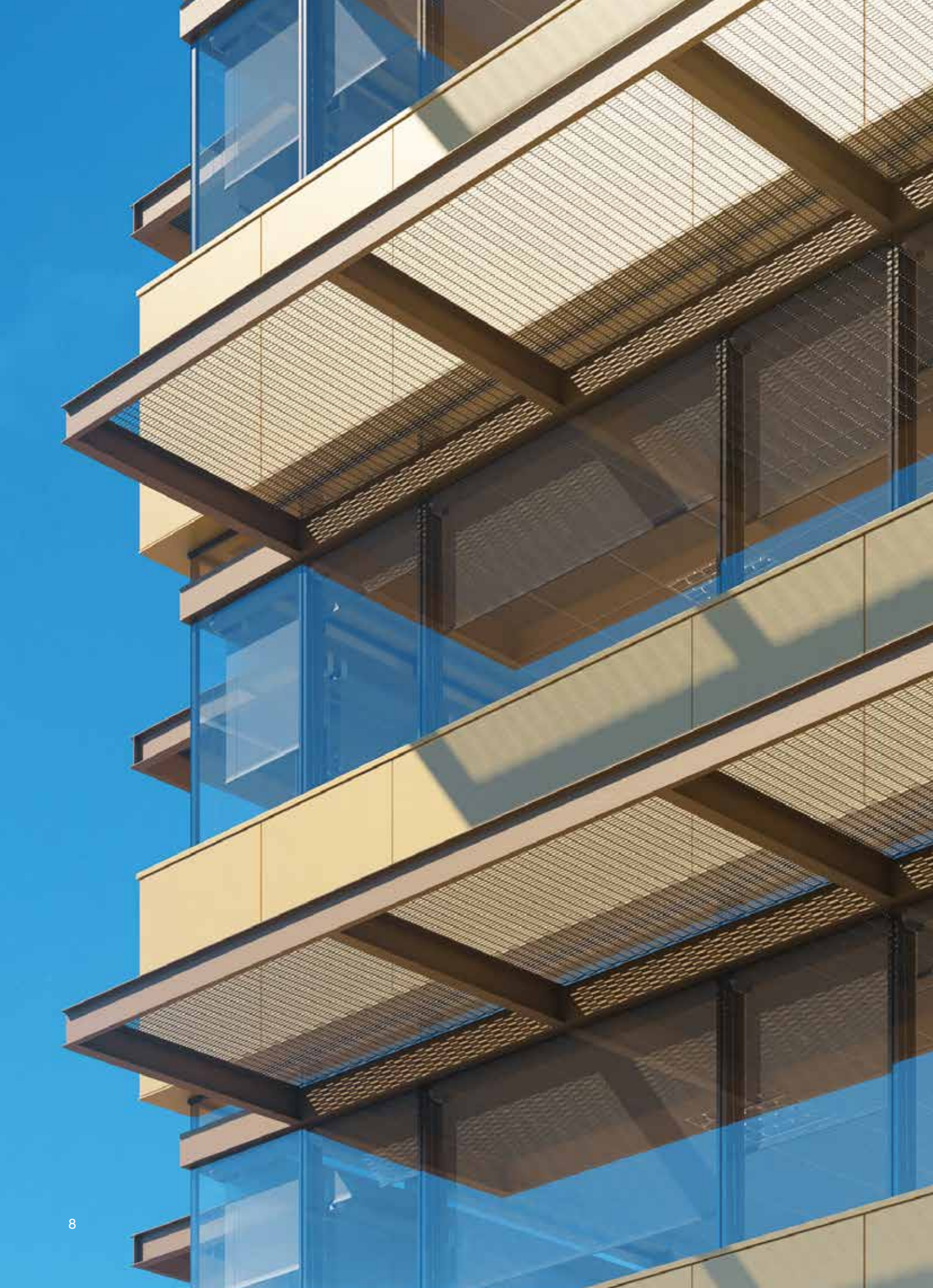

Το Χrand προσφέρει πραγματικά οφέλη και ασυμβίβαστα χαρακτηριστικά.

Χrand offers real benefits and uncompromised features.

Χαρακτηριστικά και πλεονεκτήματα

- Εισάγει ένα νέο στυλ σε οποιοδήποτε χώρο.
- Είναι μια απλή, κομψή, ευέλικτη και οικονομικά αποδοτική λύση.
- Προσφέρει εξαιρετικά επίπεδα διαπερατότητας.
- Λειτουργεί ως χώρισμα του χώρου/δίνει σχήμα στον χώρο.
- Λειτουργεί ως ασπίδα προστασίας από τον ήλιο, επιτρέπει τη διάχυση φωτός.
- Είναι εύκαμπτο και διαμορφώνεται ελεγχόμενα.
- Διάφορα σχήματα και διαστάσεις.
- Ιδανικό για κιγκλιδώματα, φράχτες, πύλες, επένδυση κτιρίων και ψευδοροφές ή για να κρύβει περιοχές που δε θέλουμε να φαίνονται.
- Προσφέρει σκίαση/εξαερισμό.
- Συνδυάζεται με όλες τις σειρές της ALUMINCO και για ιδιαίτερες κατασκευές.
- Είναι ελαφρύ και ανθεκτικό, κατάλληλο τόσο για εμπορικά έργα όσο και για οικίες.

Ιδιότητες

Κατηγορία: Πλέγματα αρχιτεκτονικού σχεδιασμού Κράμα φύλλων αλουμινίου: 1050-H14 ή 5754-H22 Πάχος: 2 mm SWO (Υψος ανοίγματος): Από 5 mm έως 44 mm LWO (Πλάτος ανοίγματος): Από 40 mm έως 180 mm Διαπερατότητα: Από 25% έως 65%.

Χρώματα και επιφανειακή επεξεργασία

Τα πλέγματα αρχιτεκτονικού σχεδιασμού προσφέρονται σε μεγάλη ποικιλία χρωμάτων και φινιρισμάτων, σύμφωνα με τα διεθνώς αναγνωρισμένα πιστοποιητικά Qualicoat και Qualanod.

Ηλεκτροστατική βαφή και ανοδίωση

Επιλέξτε από ένα εξαιρετικά ευρύ φάσμα χρωμάτων RAL σε 3 διαφορετικές υφές, γυαλιστερό, ματ και χρώματα με κοκκώδες φινίρισμα, όπως και ματ χρώματα ανοδίωσης που ανταποκρίνονται σε κάθε απαίτηση.

Features & Benefits

- Introduces an extra element of style to any space.
- Is a simple, stylish and cost-effective solution offers exceptional levels of open area.
- Divides / forms space.
- Acts as a sun-shield, diffusing light.
- Allows bending and controlled shaping.
- Various shapes and dimensions.
- Works great for balustrades, fences, gates, ceilings, second skin or to hide unsightly areas.
- Shading / Ventilating.
- Can be combined with every Aluminco's Line series.
- Being lightweight and durable, is suitable for both commercial and residential projects.

Properties

Category: Architectural Design Screens Aluminum sheets alloy: 1050-H14 or 5754-H22 Thickness: 2 mm SWO (Height): From 5 mm to 44 mm LWO (Width): From 40 mm to 180 mm Open Area: From 25% to 65%.

Colors and surface treatment

Architectural Design Screens are offered in a wide range of colors and finishes, all certified according to Qualicoat and Qualanod.

Powder coating & Anodizing

Choose from an extremely wide range of RAL colors in 3 different textures, glossy, Mat and colors with a grained finish and a wide selection of anodizing Mat colors to meet almost any requirement.

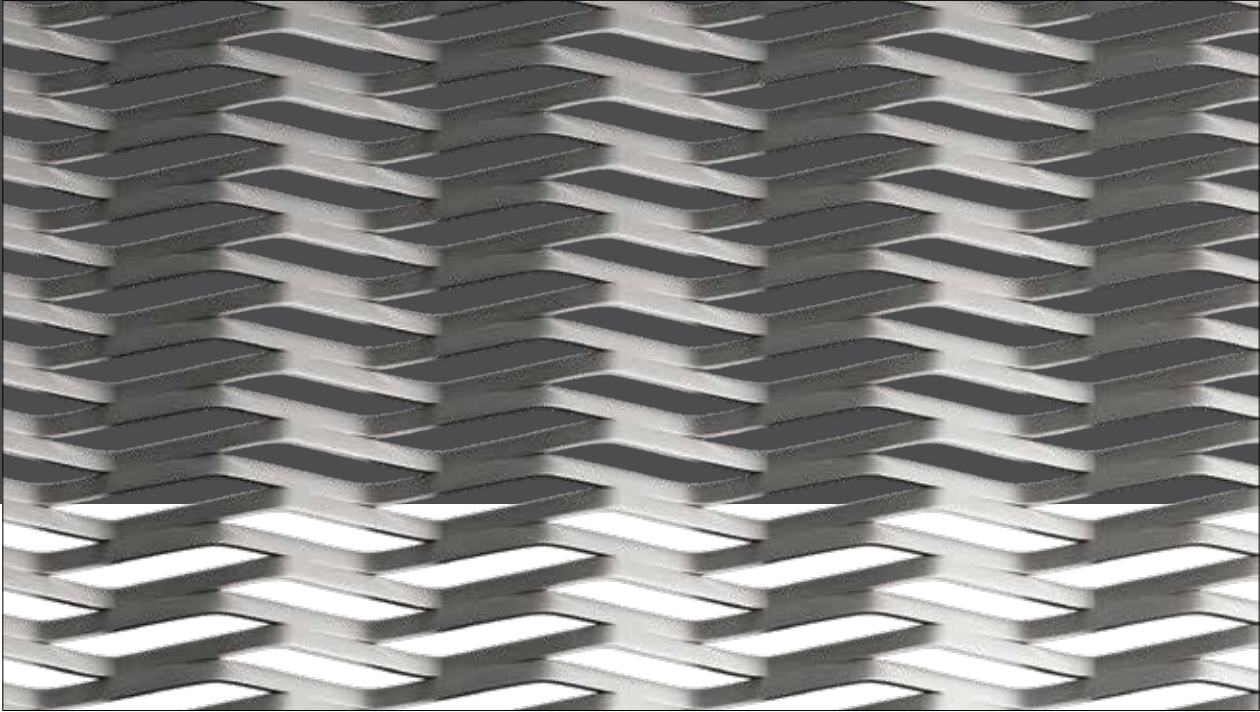

XP101

ΒΗΜΑ/STRAND WIDTH:	4 mm
LWO:	42 mm
SWO:	5 mm
ΣΥΝΟΛΙΚΟ ΠΑΧΟΣ/OVERALL THICKNESS:	6 mm
ΔΙΑΠΕΡΑΤΟΤΗΤΑ/OPEN AREA:	40%

ΔΙΑΣΤΑΣΕΙΣ (Π x Υ)/DIMENSIONS (W x H):

1000 x No limit ■ 1500 x No limit
 Άλλη διάσταση πλάτους επιφέρει επιπλέον κόστος κοψίματος
 Any width dimension is possible with extra cutting charge

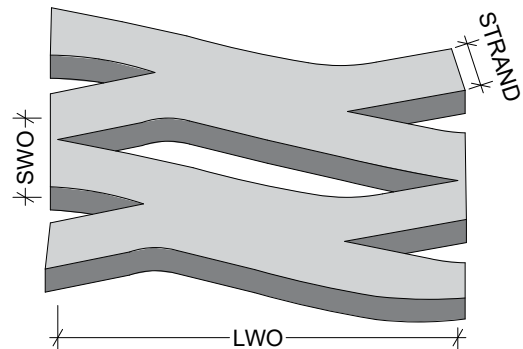
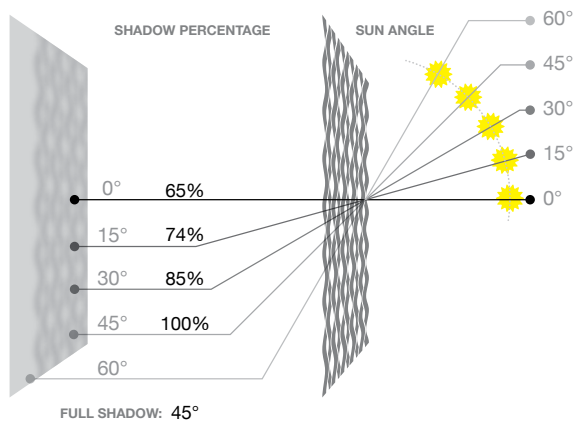

LWO: ΠΛΑΤΟΣ ΑΝΟΙΓΜΑΤΟΣ/LONG WAY OF OPENING
SWO: ΥΨΟΣ ΑΝΟΙΓΜΑΤΟΣ/SHORT WAY OF OPENING



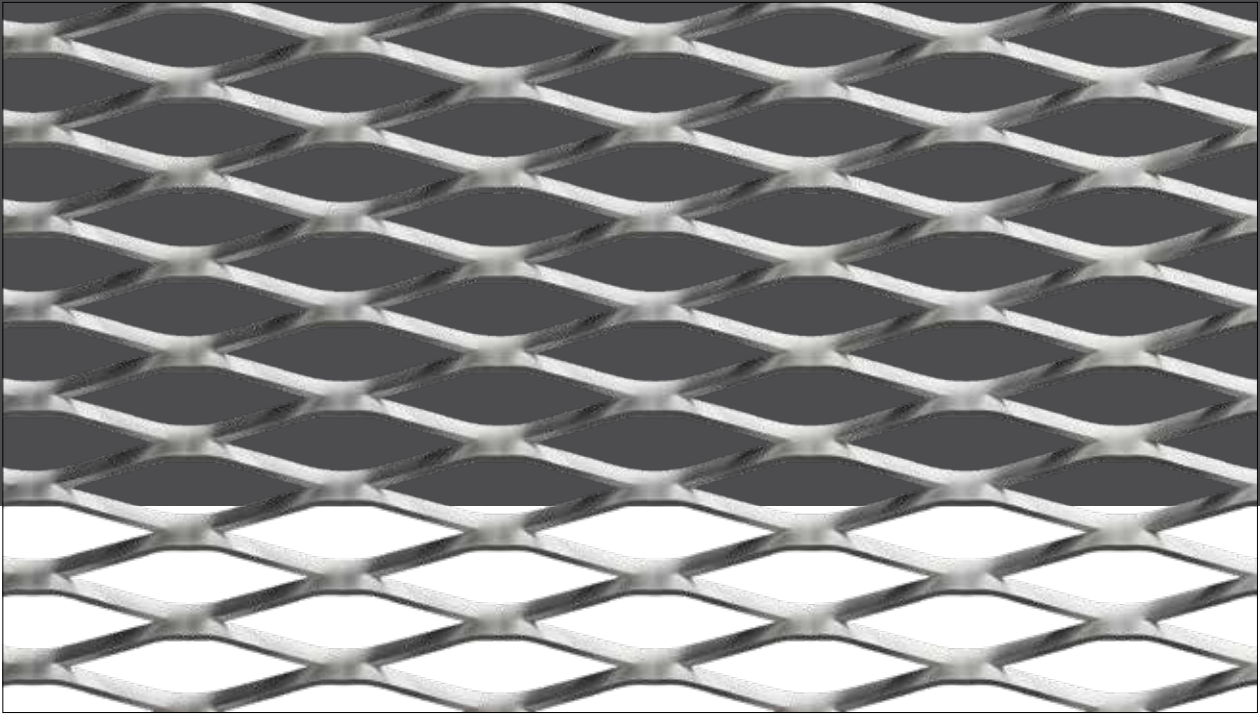

XP104

ΒΗΜΑ/STRAND WIDTH:	4 mm
LWO:	43 mm
SWO:	12 mm
ΣΥΝΟΛΙΚΟ ΠΑΧΟΣ/OVERALL THICKNESS:	8 mm
ΔΙΑΠΕΡΑΤΟΤΗΤΑ/OPEN AREA:	54.3%

ΔΙΑΣΤΑΣΕΙΣ (Π x Υ)/DIMENSIONS (W x H):

1000 x No limit ■ 1500 x No limit
 Άλλη διάσταση πλάτους επιφέρει επιπλέον κόστος κοψίματος
 Any width dimension is possible with extra cutting charge

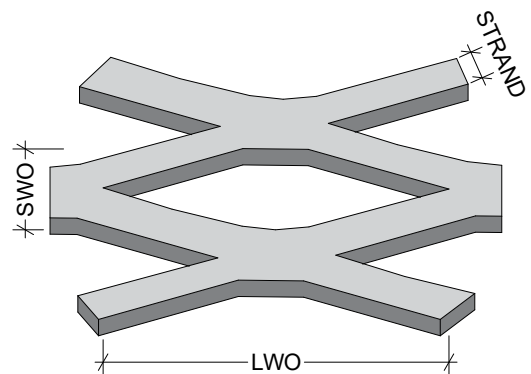
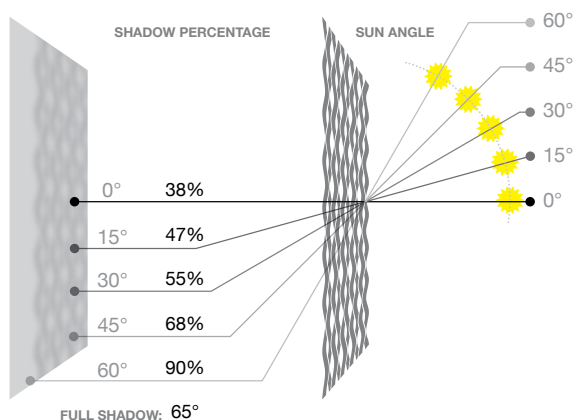

LWO: ΠΛΑΤΟΣ ΑΝΟΙΓΜΑΤΟΣ/LONG WAY OF OPENING
SWO: ΥΨΟΣ ΑΝΟΙΓΜΑΤΟΣ/SHORT WAY OF OPENING

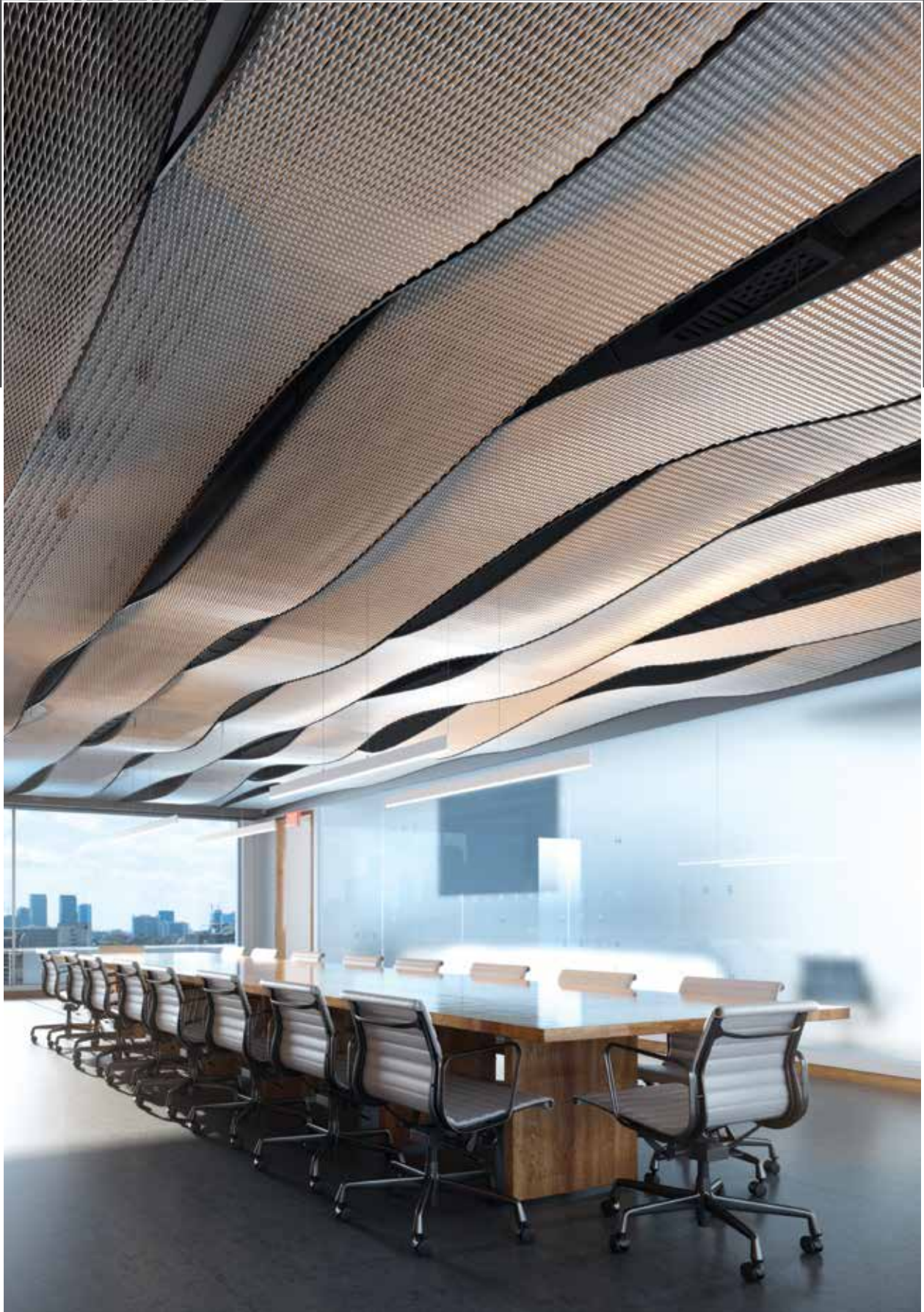

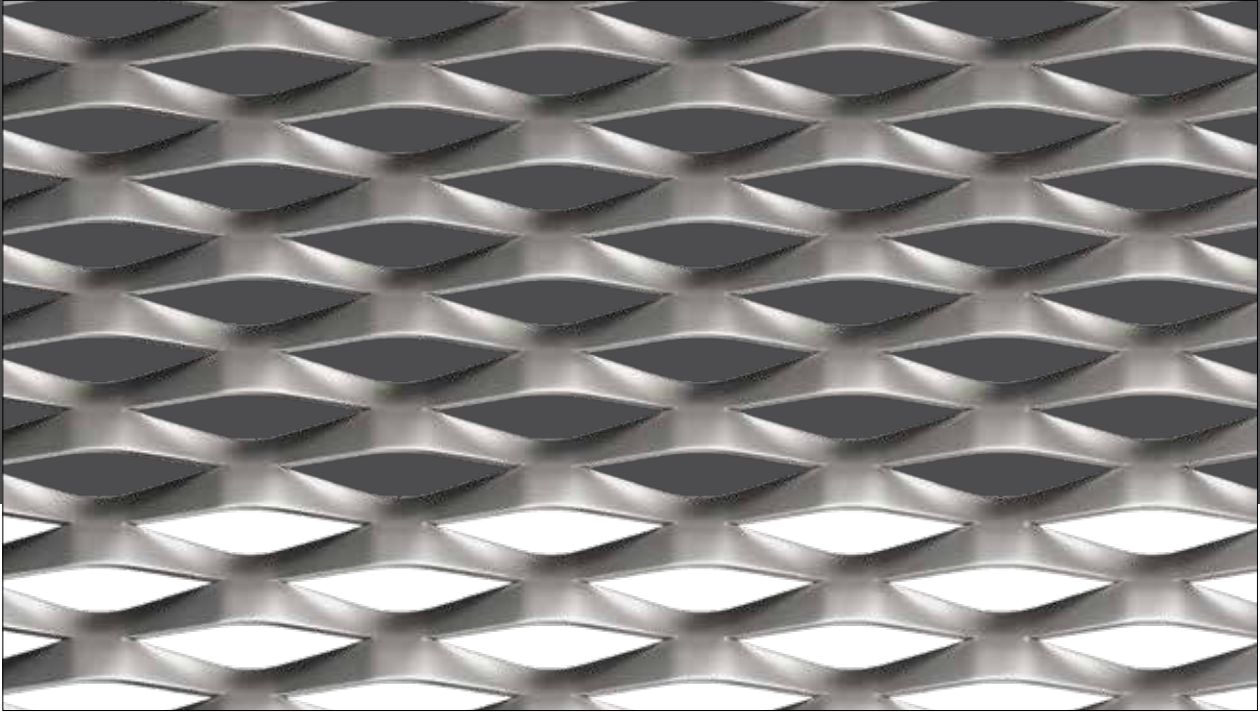

XP105

ΒΗΜΑ/STRAND WIDTH:	8 mm
LWO:	48 mm
SWO:	10 mm
ΣΥΝΟΛΙΚΟ ΠΑΧΟΣ/OVERALL THICKNESS:	11.2 mm
ΔΙΑΠΕΡΑΤΟΤΗΤΑ/OPEN AREA:	34%

ΔΙΑΣΤΑΣΕΙΣ (Π x Υ)/DIMENSIONS (W x H):

1000 x No limit ■ 1500 x No limit
Άλλη διάσταση πλάτους επιφέρει επιπλέον κόστος κοψίματος
Any width dimension is possible with extra cutting charge

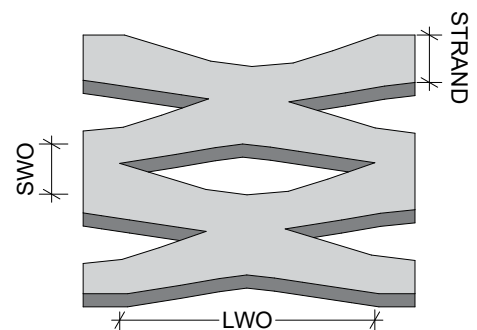
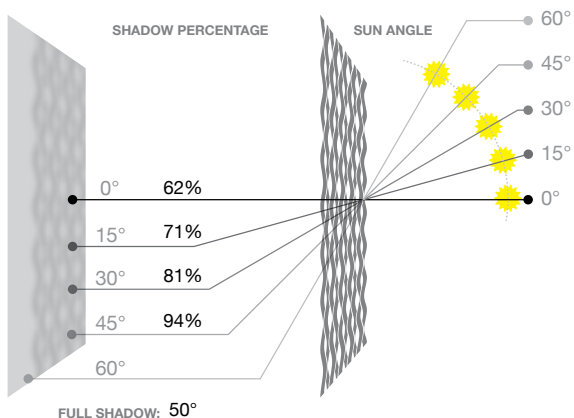

LWO: ΠΛΑΤΟΣ ΑΝΟΙΓΜΑΤΟΣ/LONG WAY OF OPENING
SWO: ΥΨΟΣ ΑΝΟΙΓΜΑΤΟΣ/SHORT WAY OF OPENING

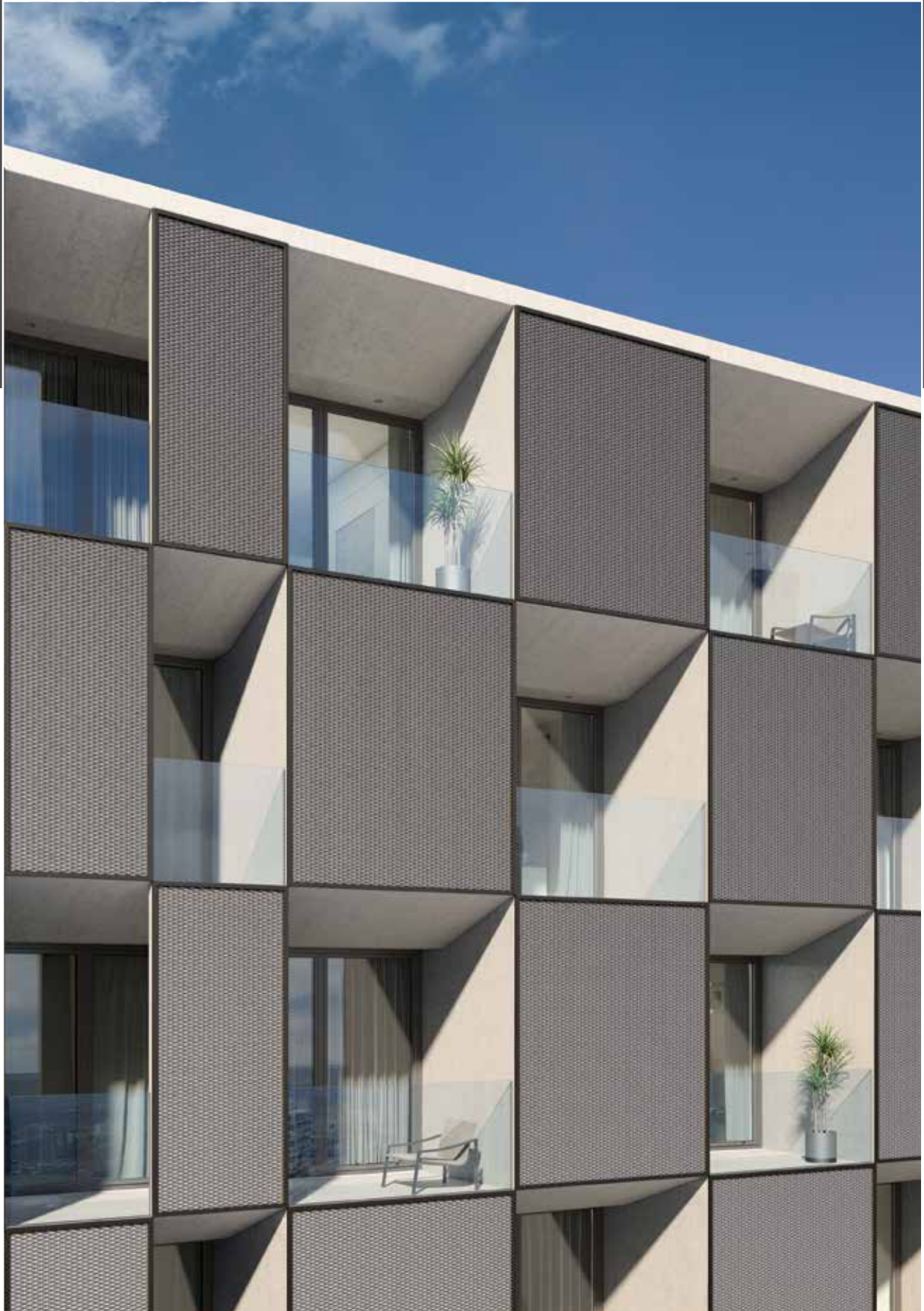

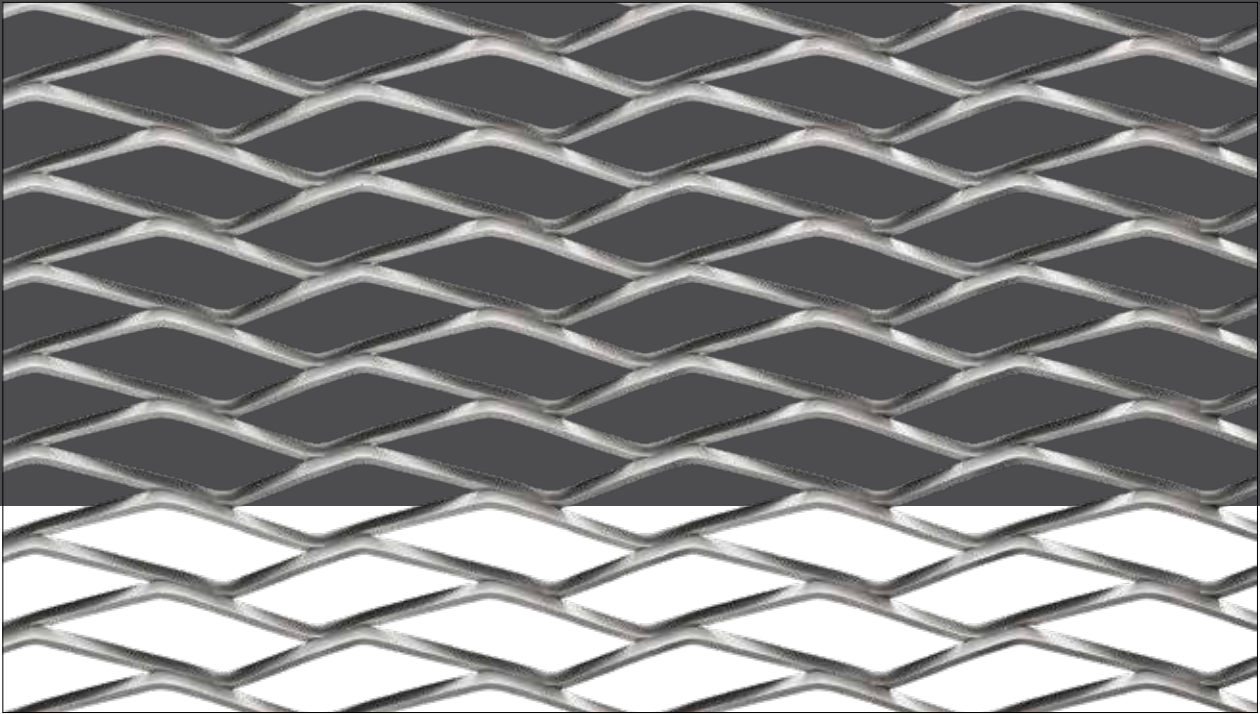

XP106

ΒΗΜΑ/STRAND WIDTH:	4 mm
LWO:	47 mm
SWO:	15 mm
ΣΥΝΟΛΙΚΟ ΠΑΧΟΣ/OVERALL THICKNESS:	7.8 mm
ΔΙΑΠΕΡΑΤΟΤΗΤΑ/OPEN AREA:	62.5%

ΔΙΑΣΤΑΣΕΙΣ (Π x Υ)/DIMENSIONS (W x H):

1000 x No limit ■ 1500 x No limit
 Άλλη διάσταση πλάτους επιφέρει επιπλέον κόστος κοψίματος
 Any width dimension is possible with extra cutting charge

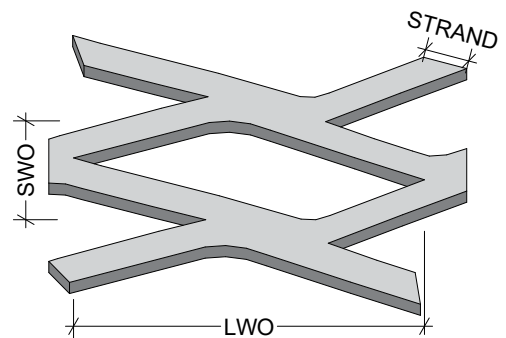
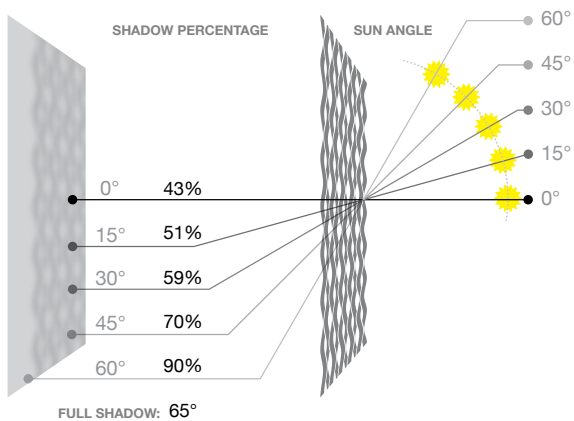

LWO: ΠΛΑΤΟΣ ΑΝΟΙΓΜΑΤΟΣ/LONG WAY OF OPENING
SWO: ΥΨΟΣ ΑΝΟΙΓΜΑΤΟΣ/SHORT WAY OF OPENING



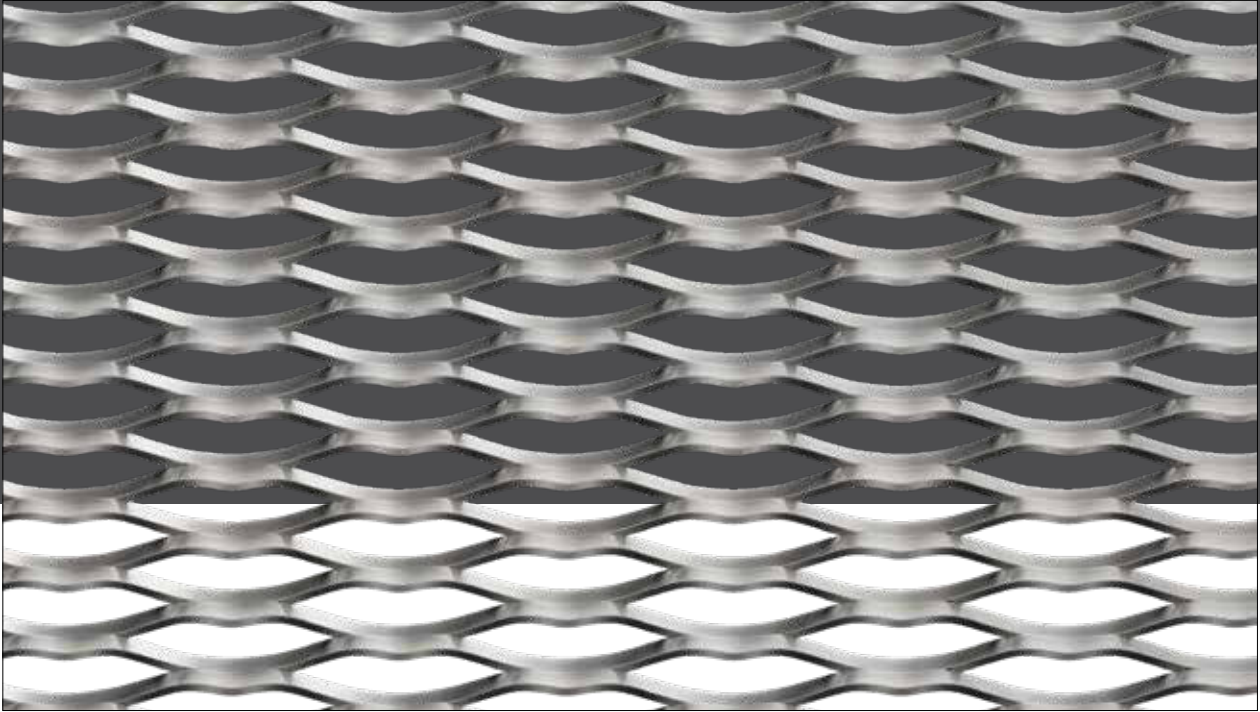

XP109

ΒΗΜΑ/STRAND WIDTH:	4 mm
LWO:	40 mm
SWO:	7 mm
ΣΥΝΟΛΙΚΟ ΠΑΧΟΣ/OVERALL THICKNESS:	7.6 mm
ΔΙΑΠΕΡΑΤΟΤΗΤΑ/OPEN AREA:	45%

ΔΙΑΣΤΑΣΕΙΣ (Π x Υ)/DIMENSIONS (W x H):

1000 x No limit ■ 1500 x No limit
 Άλλη διάσταση πλάτους επιφέρει επιπλέον κόστος κοψίματος
 Any width dimension is possible with extra cutting charge

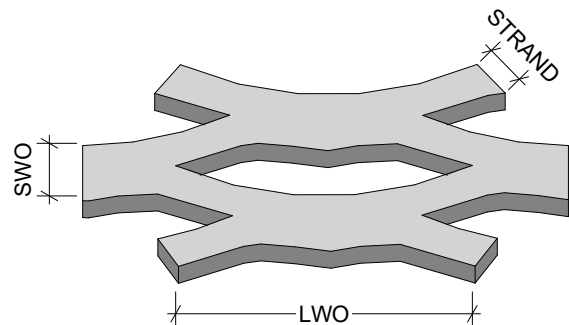
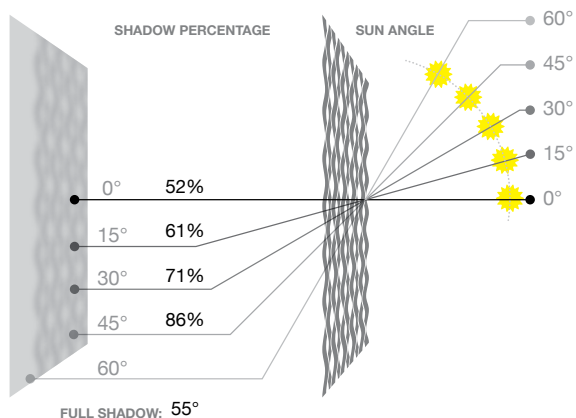

LWO: ΠΛΑΤΟΣ ΑΝΟΙΓΜΑΤΟΣ/LONG WAY OF OPENING
SWO: ΥΨΟΣ ΑΝΟΙΓΜΑΤΟΣ/SHORT WAY OF OPENING

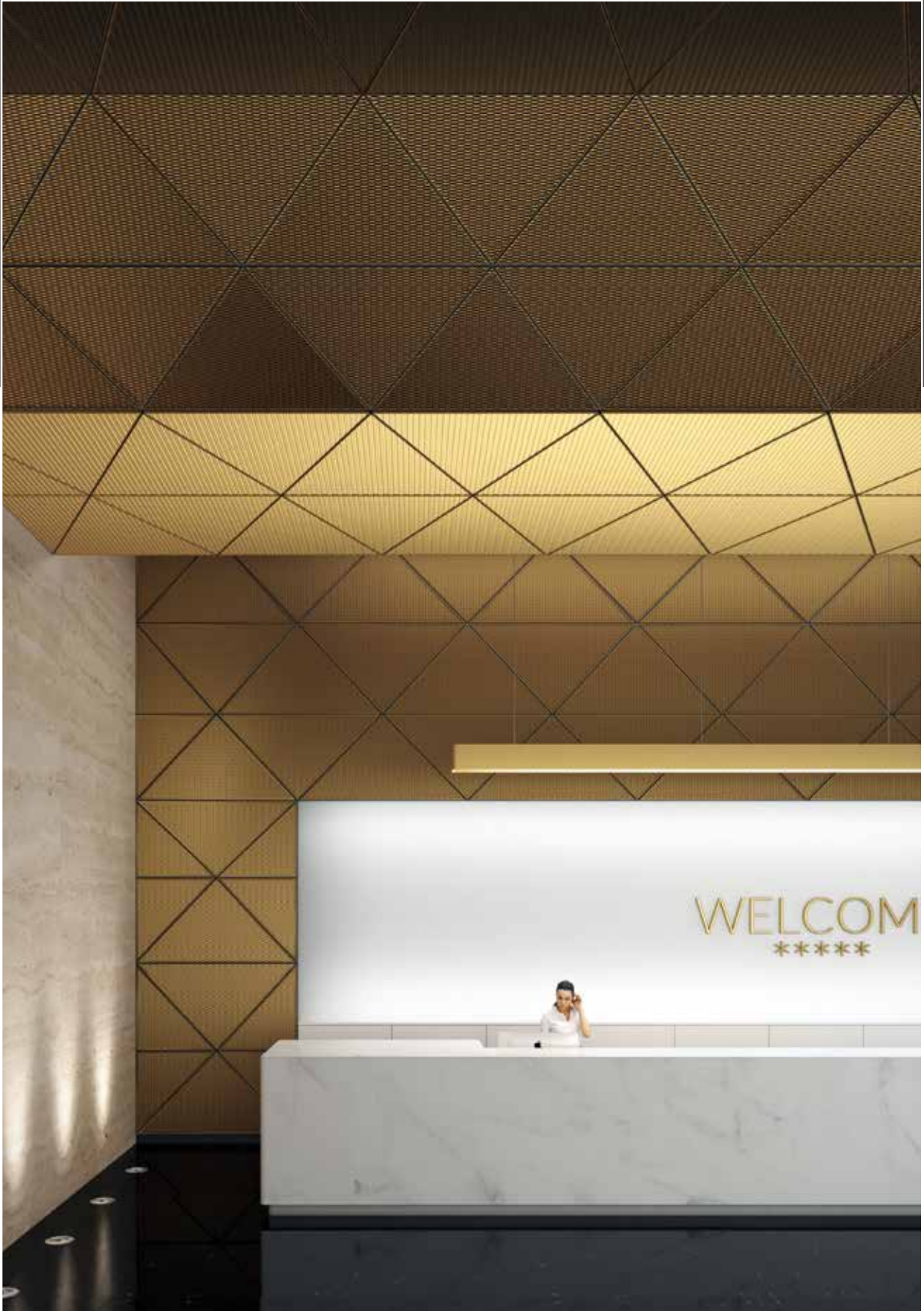

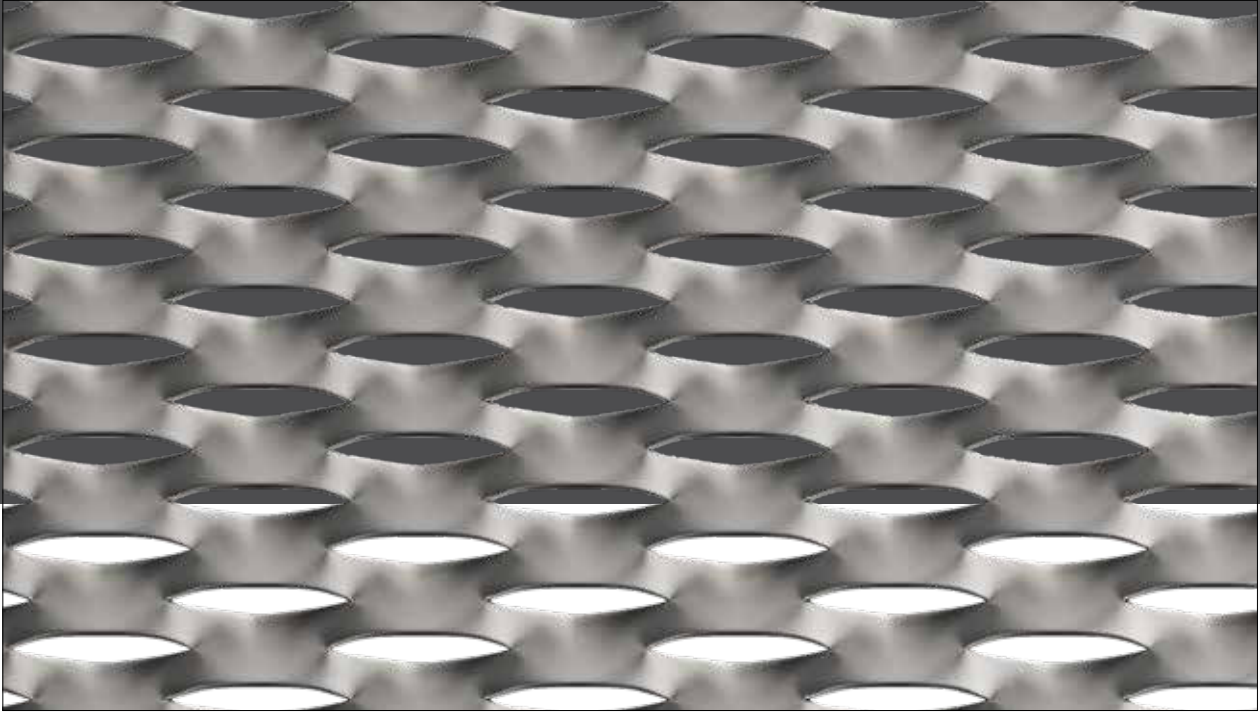

XP110

ΒΗΜΜΑ/STRAND WIDTH:	8 mm
LWO:	40 mm
SWO:	8 mm
ΣΥΝΟΛΙΚΟ ΠΑΧΟΣ/OVERALL THICKNESS:	10.4 mm
ΔΙΑΠΕΡΑΤΟΤΗΤΑ/OPEN AREA:	25%

ΔΙΑΣΤΑΣΕΙΣ (Π x Υ)/DIMENSIONS (W x H):

1000 x No limit ■ 1500 x No limit
 Άλλη διάσταση πλάτους επιφέρει επιπλέον κόστος κοψίματος
 Any width dimension is possible with extra cutting charge

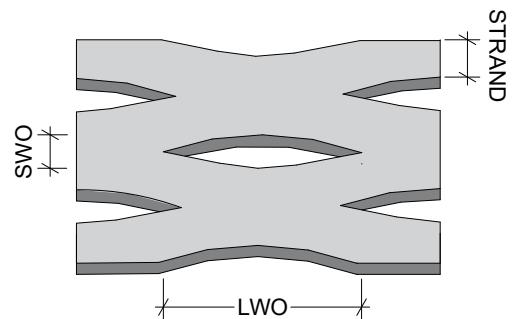
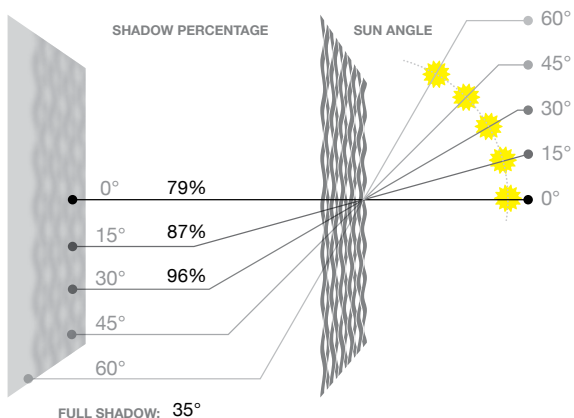

LWO: ΠΛΑΤΟΣ ΑΝΟΙΓΜΑΤΟΣ/LONG WAY OF OPENING
SWO: ΥΨΟΣ ΑΝΟΙΓΜΑΤΟΣ/SHORT WAY OF OPENING

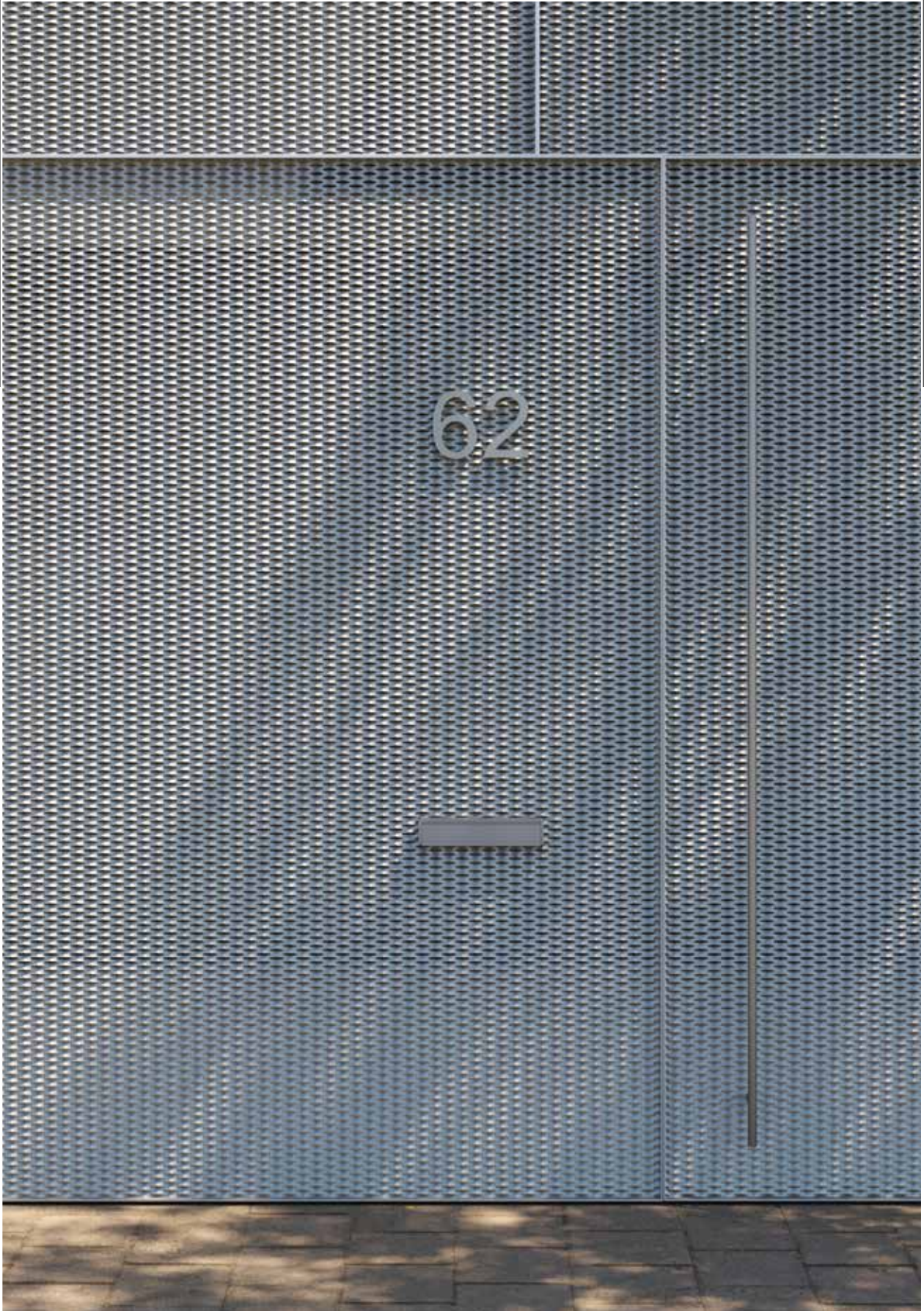

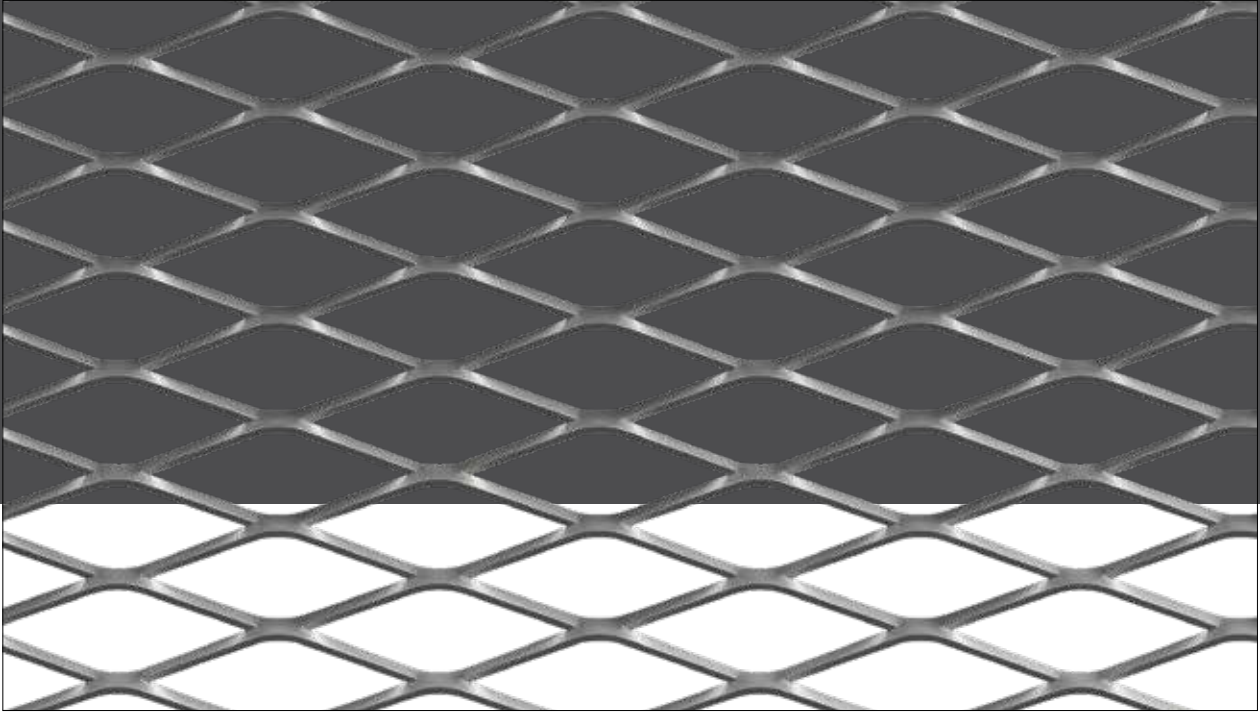

XP113

ΒΗΜΑ/STRAND WIDTH:	4 mm
LWO:	48 mm
SWO:	15 mm
ΣΥΝΟΛΙΚΟ ΠΑΧΟΣ/OVERALL THICKNESS:	8 mm
ΔΙΑΠΕΡΑΤΟΤΗΤΑ/OPEN AREA:	65%

ΔΙΑΣΤΑΣΕΙΣ (Π x Υ)/DIMENSIONS (W x H):

1000 x No limit ■ 1500 x No limit
Άλλη διάσταση πλάτους επιφέρει επιπλέον κόστος κοψίματος
Any width dimension is possible with extra cutting charge

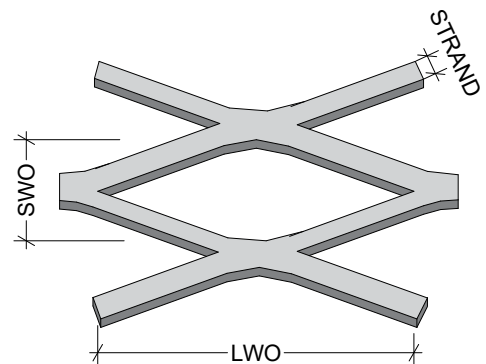
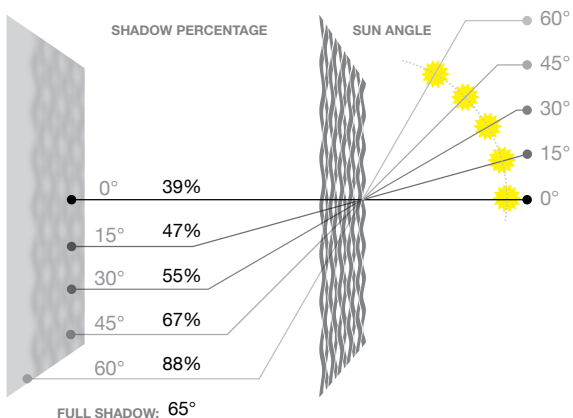

LWO: ΠΛΑΤΟΣ ΑΝΟΙΓΜΑΤΟΣ/LONG WAY OF OPENING
SWO: ΥΨΟΣ ΑΝΟΙΓΜΑΤΟΣ/SHORT WAY OF OPENING

X PAND



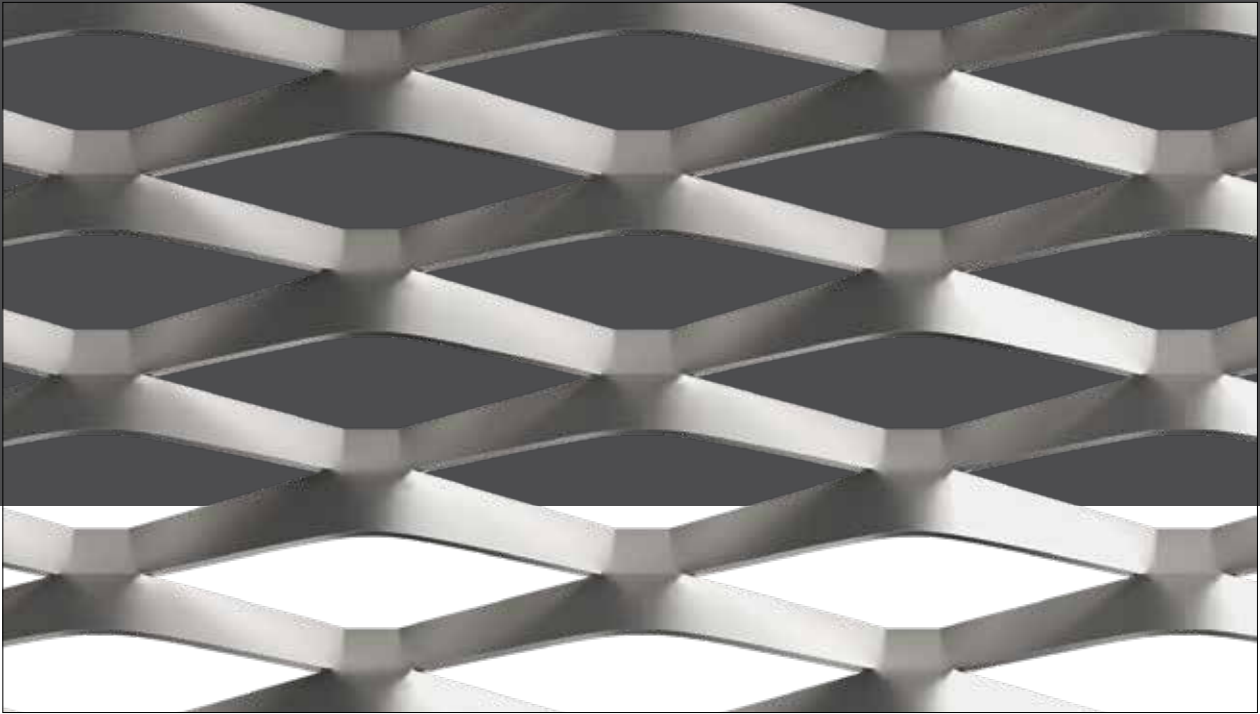

XP201

ΒΗΜΑ/STRAND WIDTH:	14 mm
LWO:	90 mm
SWO:	18 mm
ΣΥΝΟΛΙΚΟ ΠΑΧΟΣ/OVERALL THICKNESS:	18 mm
ΔΙΑΠΕΡΑΤΟΤΗΤΑ/OPEN AREA:	43%

ΔΙΑΣΤΑΣΕΙΣ (Π x Υ)/DIMENSIONS (W x H):

1000 x No limit ■ 1500 x No limit
 Άλλη διάσταση πλάτους επιφέρει επιπλέον κόστος κοψίματος
 Any width dimension is possible with extra cutting charge

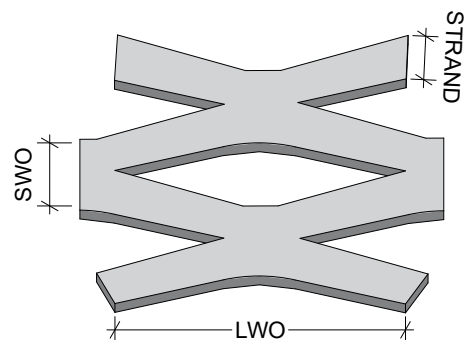
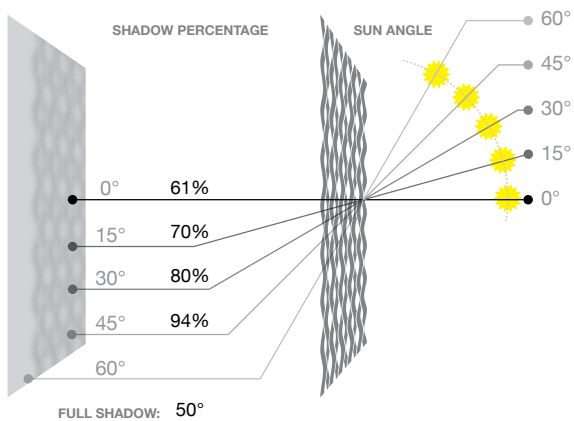

LWO: ΠΛΑΤΟΣ ΑΝΟΙΓΜΑΤΟΣ/LONG WAY OF OPENING
SWO: ΥΨΟΣ ΑΝΟΙΓΜΑΤΟΣ/SHORT WAY OF OPENING

X PAND



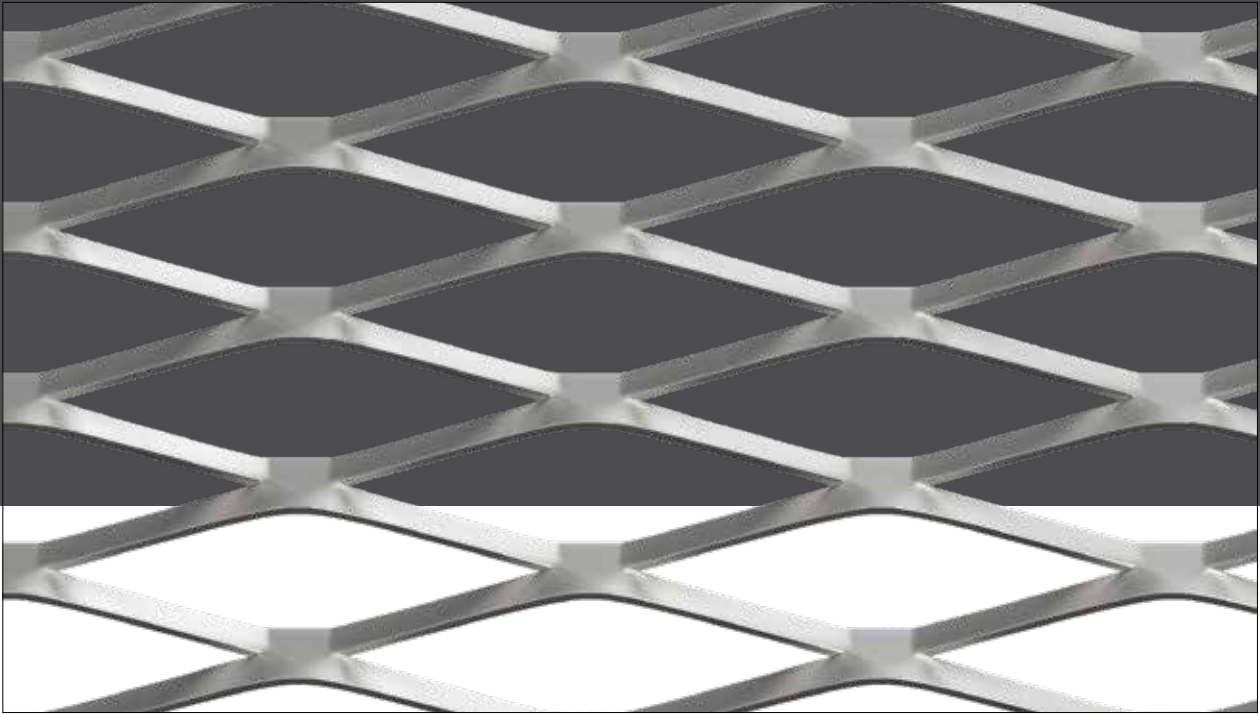

XP203

ΒΗΜΑ/STRAND WIDTH:	8 mm
LWO:	94 mm
SWO:	25 mm
ΣΥΝΟΛΙΚΟ ΠΑΧΟΣ/OVERALL THICKNESS:	13.4 mm
ΔΙΑΠΕΡΑΤΟΤΗΤΑ/OPEN AREA:	53%

ΔΙΑΣΤΑΣΕΙΣ (Π x Υ)/DIMENSIONS (W x H):

1000 x No limit ■ 1500 x No limit
 Άλλη διάσταση πλάτους επιφέρει επιπλέον κόστος κοψίματος
 Any width dimension is possible with extra cutting charge

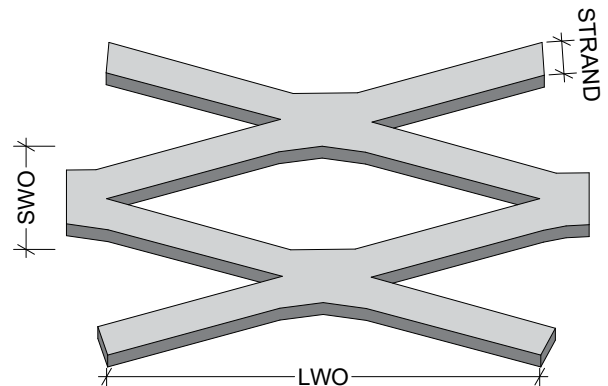
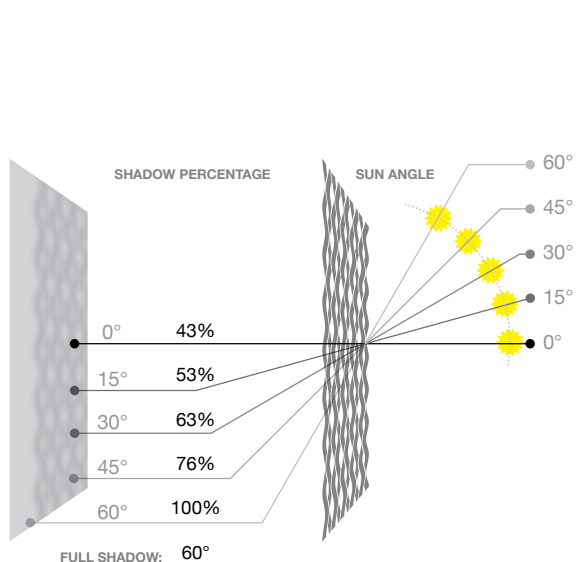

LWO: ΠΛΑΤΟΣ ΑΝΟΙΓΜΑΤΟΣ/LONG WAY OF OPENING
SWO: ΥΨΟΣ ΑΝΟΙΓΜΑΤΟΣ/SHORT WAY OF OPENING

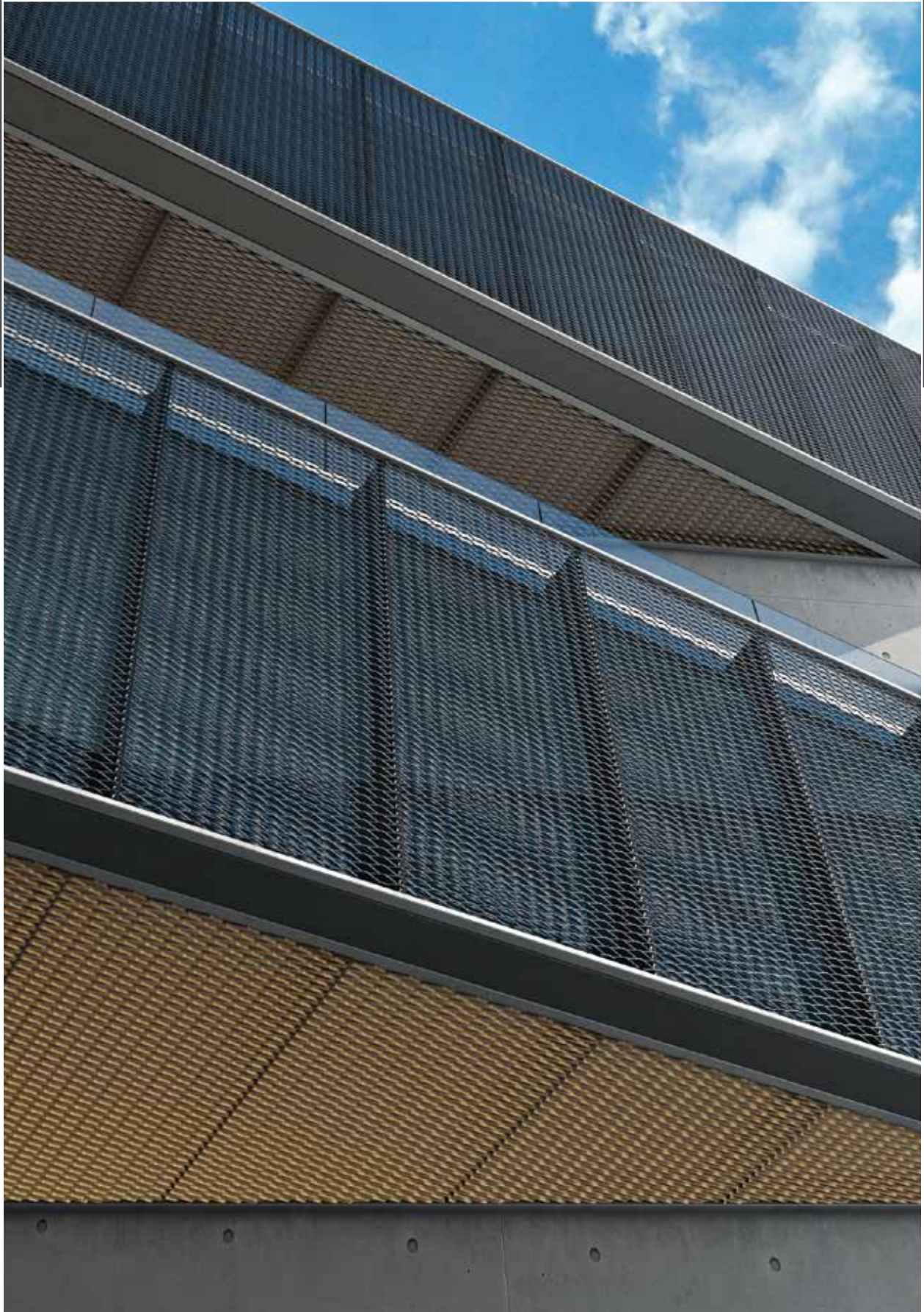

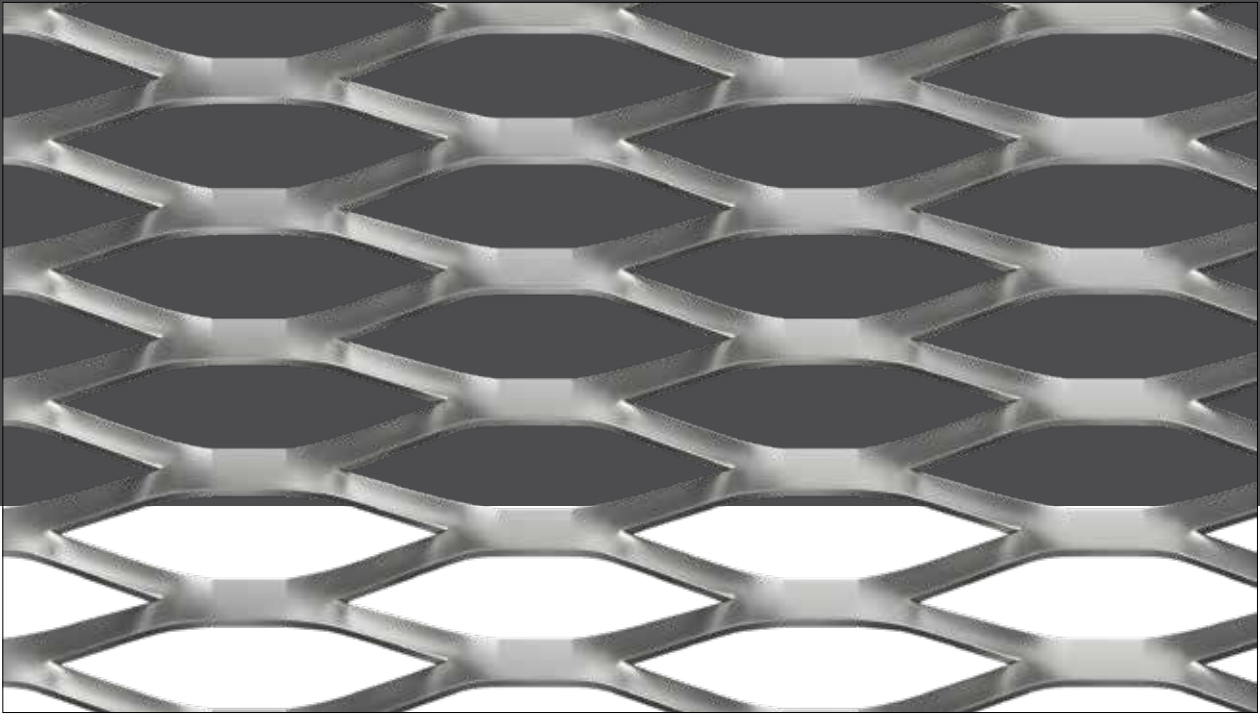

XP204

ΒΗΜΑ/STRAND WIDTH:	8 mm
LWO:	80 mm
SWO:	20 mm
ΣΥΝΟΛΙΚΟ ΠΑΧΟΣ/OVERALL THICKNESS:	13.7 mm
ΔΙΑΠΕΡΑΤΟΤΗΤΑ/OPEN AREA:	54%

ΔΙΑΣΤΑΣΕΙΣ (Π x Υ)/DIMENSIONS (W x H):

1000 x No limit ■ 1500 x No limit
 Άλλη διάσταση πλάτους επιφέρει επιπλέον κόστος κοψίματος
 Any width dimension is possible with extra cutting charge

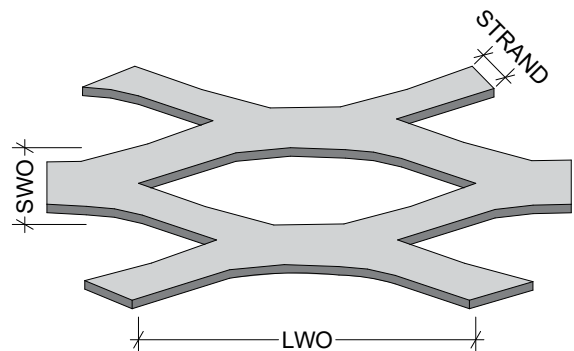
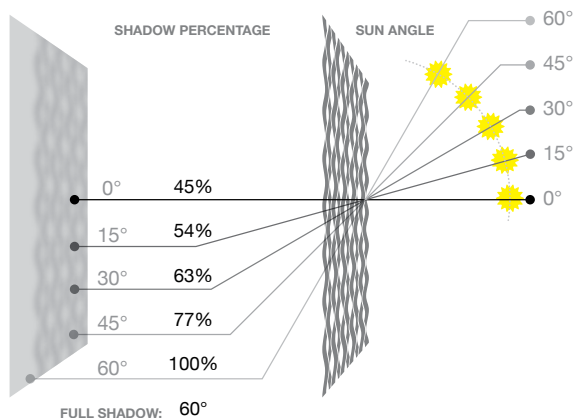

LWO: ΠΛΑΤΟΣ ΑΝΟΙΓΜΑΤΟΣ/LONG WAY OF OPENING
SWO: ΥΨΟΣ ΑΝΟΙΓΜΑΤΟΣ/SHORT WAY OF OPENING



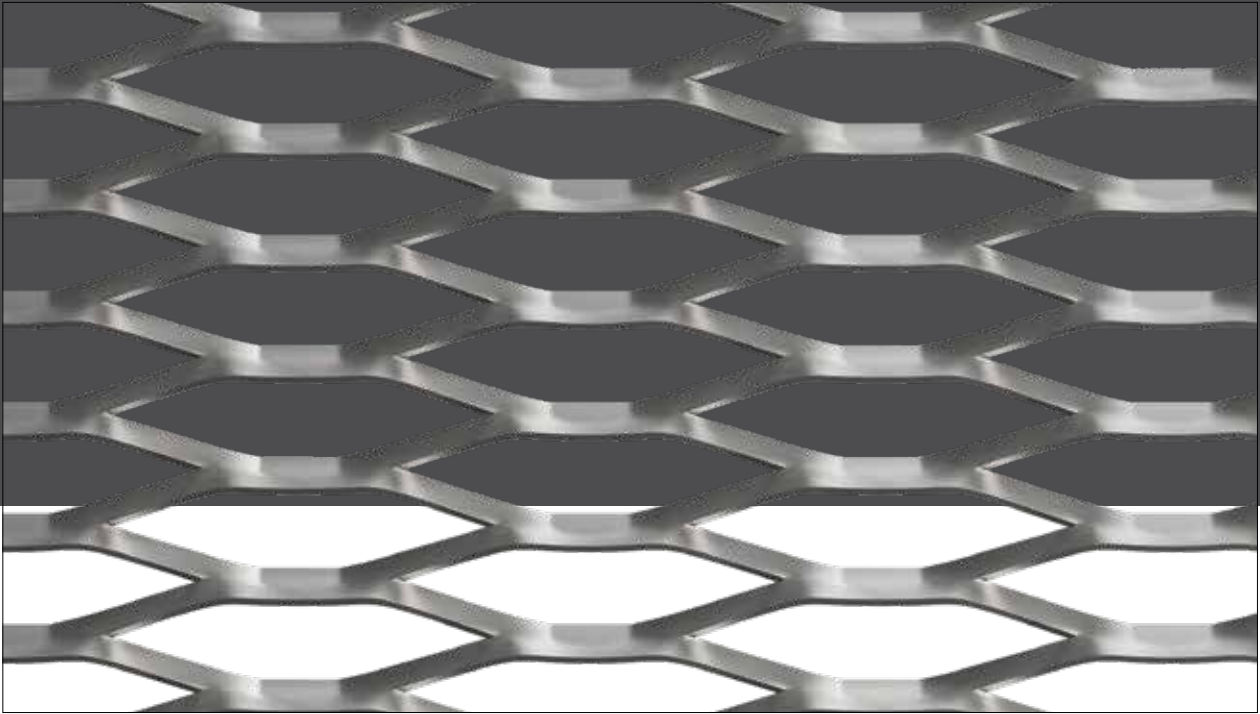

XP206

ΒΗΜΑ/STRAND WIDTH:	6 mm
LWO:	80 mm
SWO:	18 mm
ΣΥΝΟΛΙΚΟ ΠΑΧΟΣ/OVERALL THICKNESS:	14 mm
ΔΙΑΠΕΡΑΤΟΤΗΤΑ/OPEN AREA:	58%

ΔΙΑΣΤΑΣΕΙΣ (Π x Υ)/DIMENSIONS (W x H):

1000 x No limit ■ 1500 x No limit
 Άλλη διάσταση πλάτους επιφέρει επιπλέον κόστος κοψίματος
 Any width dimension is possible with extra cutting charge

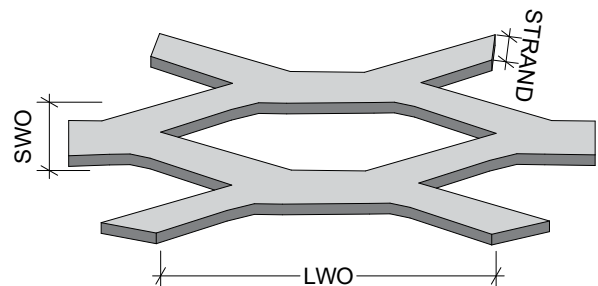
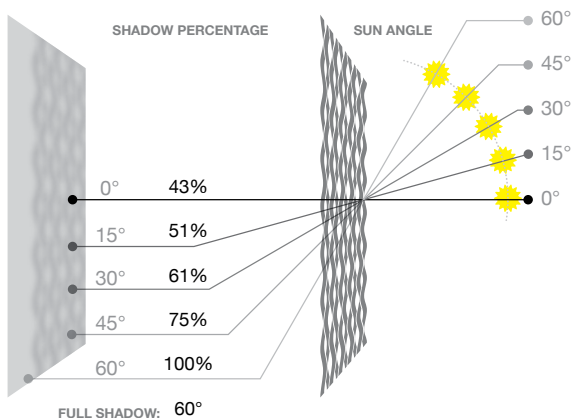

LWO: ΠΛΑΤΟΣ ΑΝΟΙΓΜΑΤΟΣ/LONG WAY OF OPENING
SWO: ΥΨΟΣ ΑΝΟΙΓΜΑΤΟΣ/SHORT WAY OF OPENING



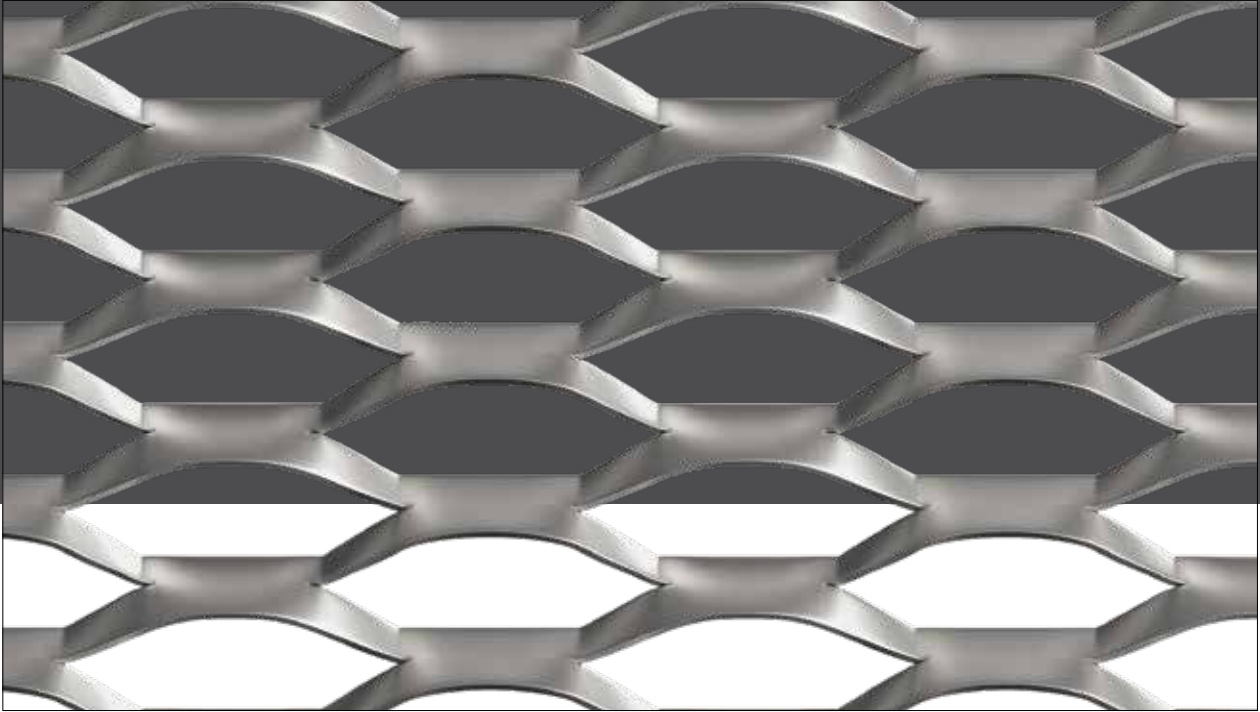

XP301

ΒΗΜΑ/STRAND WIDTH:	8 mm
LWO:	70 mm
SWO:	18 mm
ΣΥΝΟΛΙΚΟ ΠΑΧΟΣ/OVERALL THICKNESS:	12.5 mm
ΔΙΑΠΕΡΑΤΟΤΗΤΑ/OPEN AREA:	53%

ΔΙΑΣΤΑΣΕΙΣ (Π x Υ)/DIMENSIONS (W x H):

1000 x No limit ■ 1500 x No limit
 Άλλη διάσταση πλάτους επιφέρει επιπλέον κόστος κοψίματος
 Any width dimension is possible with extra cutting charge

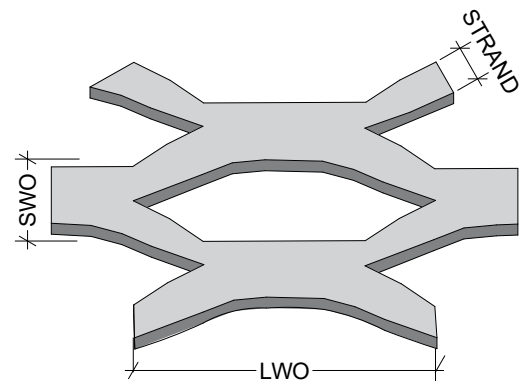
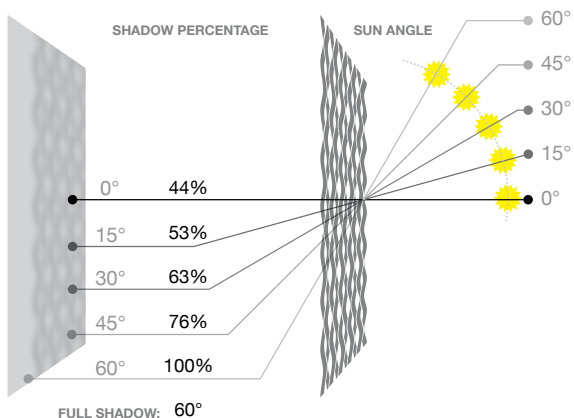

LWO: ΠΛΑΤΟΣ ΑΝΟΙΓΜΑΤΟΣ/LONG WAY OF OPENING
SWO: ΥΨΟΣ ΑΝΟΙΓΜΑΤΟΣ/SHORT WAY OF OPENING

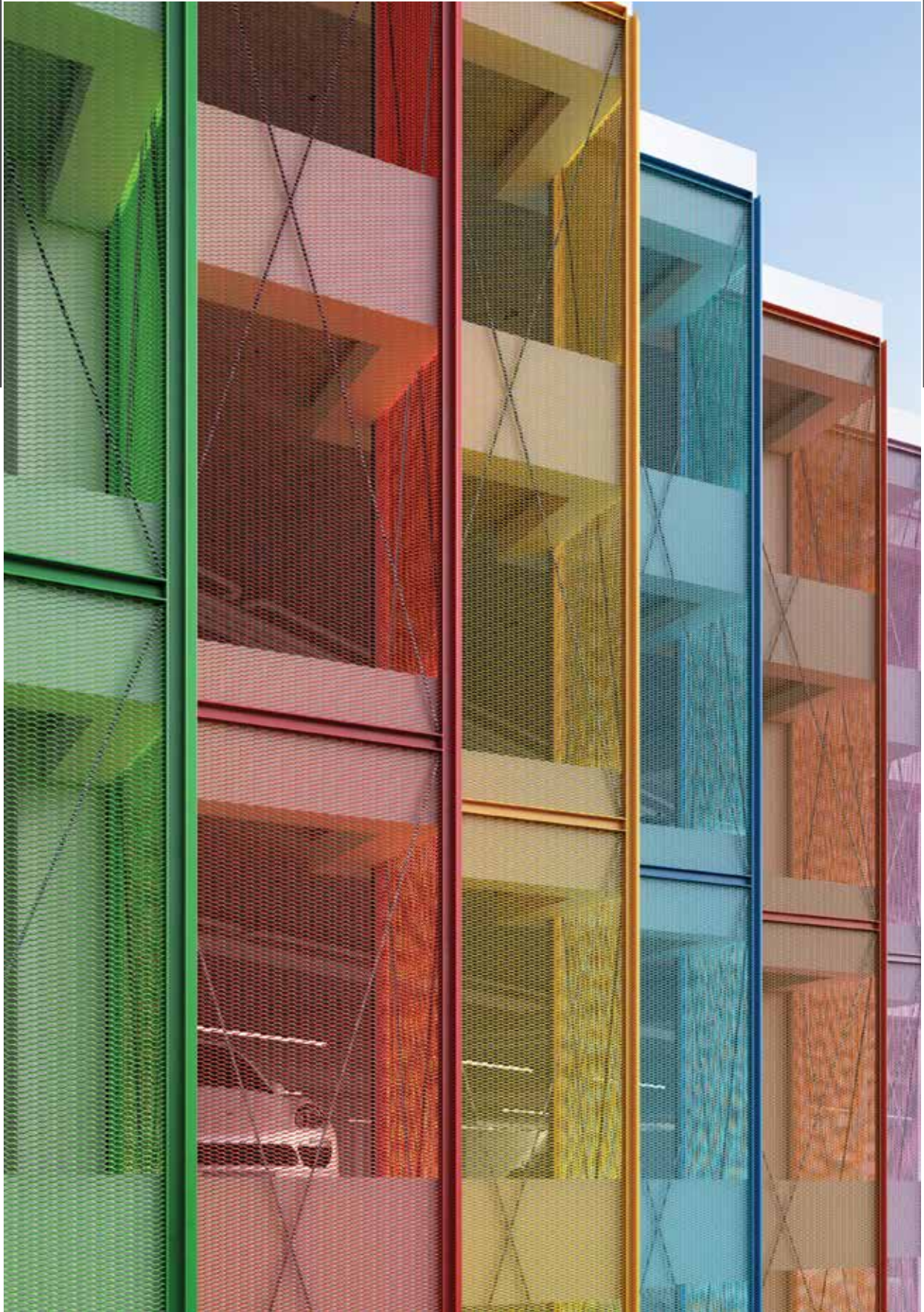

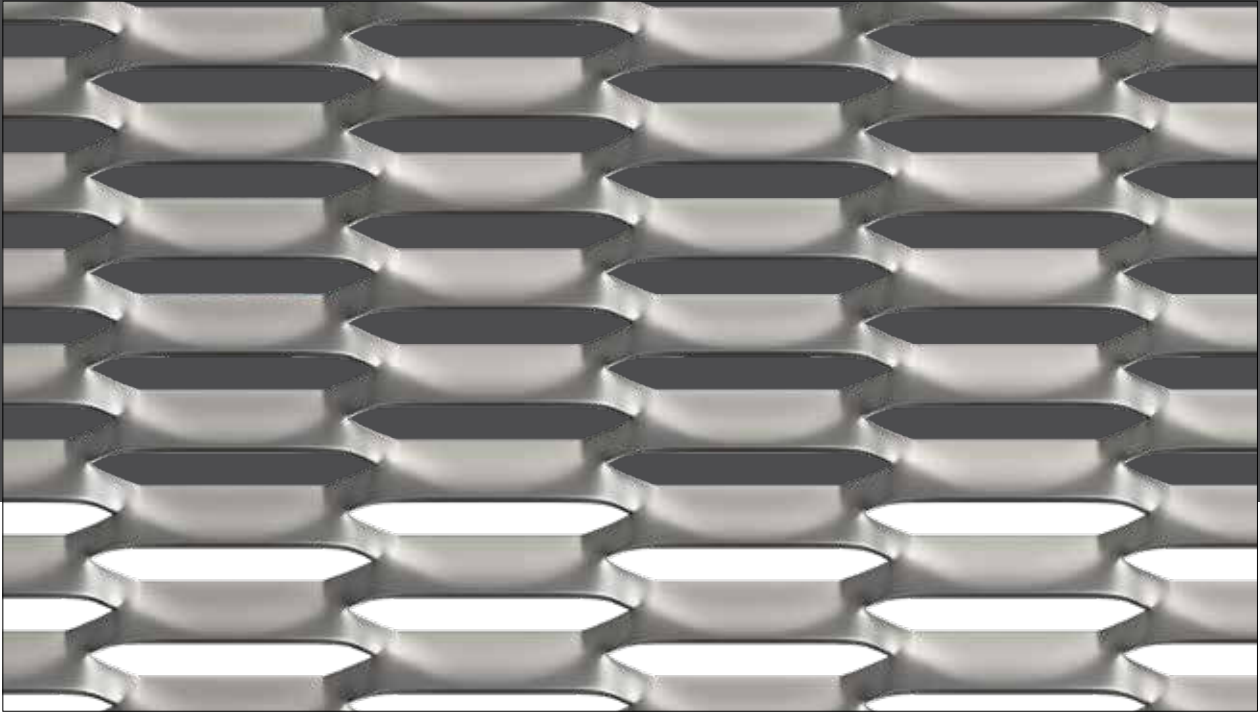

XP302

ΒΗΜΑ/STRAND WIDTH:	6 mm
LWO:	55 mm
SWO:	5 mm
ΣΥΝΟΛΙΚΟ ΠΑΧΟΣ/OVERALL THICKNESS:	9 mm
ΔΙΑΠΕΡΑΤΟΤΗΤΑ/OPEN AREA:	32.5%

ΔΙΑΣΤΑΣΕΙΣ (Π x Υ)/DIMENSIONS (W x H):

1000 x No limit ■ 1500 x No limit
 Άλλη διάσταση πλάτους επιφέρει επιπλέον κόστος κοψίματος
 Any width dimension is possible with extra cutting charge

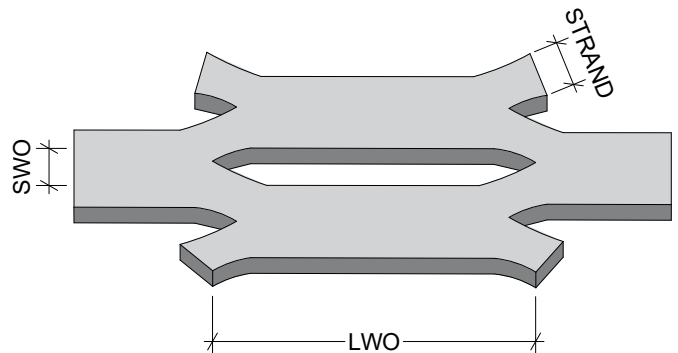
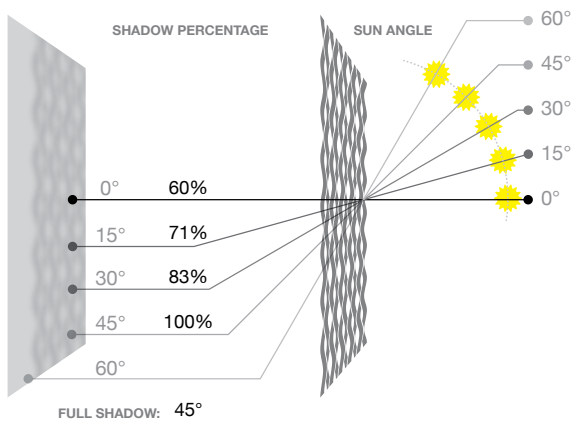

LWO: ΠΛΑΤΟΣ ΑΝΟΙΓΜΑΤΟΣ/LONG WAY OF OPENING
SWO: ΥΨΟΣ ΑΝΟΙΓΜΑΤΟΣ/SHORT WAY OF OPENING



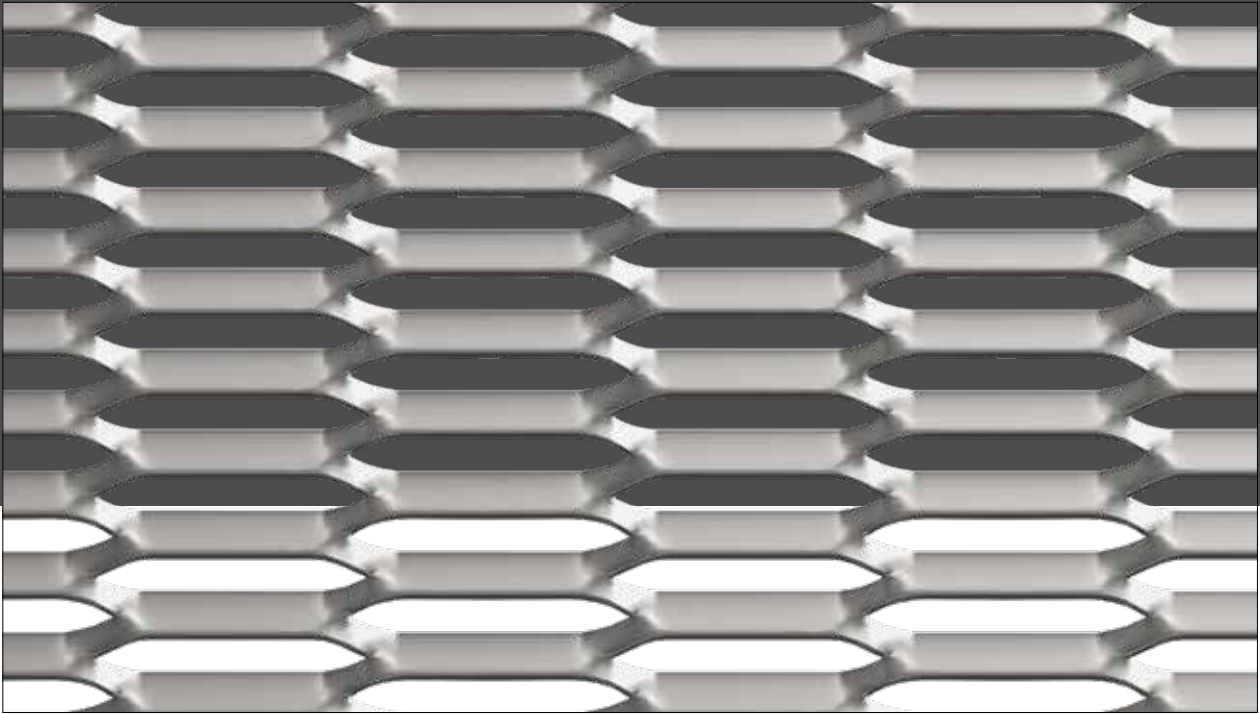

XP303

ΒΗΜΑ/STRAND WIDTH:	8 mm
LWO:	53 mm
SWO:	7 mm
ΣΥΝΟΛΙΚΟ ΠΑΧΟΣ/OVERALL THICKNESS:	12 mm
ΔΙΑΠΕΡΑΤΟΤΗΤΑ/OPEN AREA:	35%

ΔΙΑΣΤΑΣΕΙΣ (Π x Υ)/DIMENSIONS (W x H):

1000 x No limit ■ 1500 x No limit
 Άλλη διάσταση πλάτους επιφέρει επιπλέον κόστος κοψίματος
 Any width dimension is possible with extra cutting charge

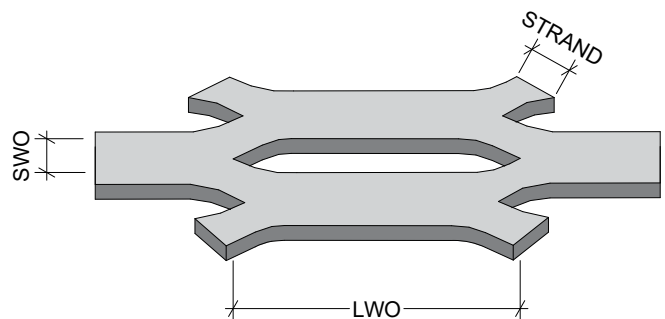
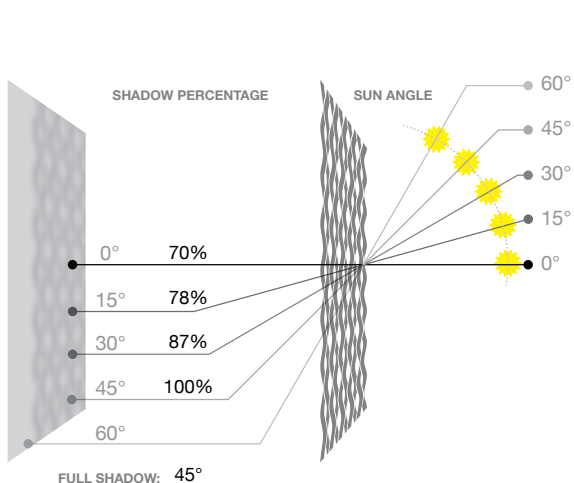

LWO: ΠΛΑΤΟΣ ΑΝΟΙΓΜΑΤΟΣ/LONG WAY OF OPENING
SWO: ΥΨΟΣ ΑΝΟΙΓΜΑΤΟΣ/SHORT WAY OF OPENING



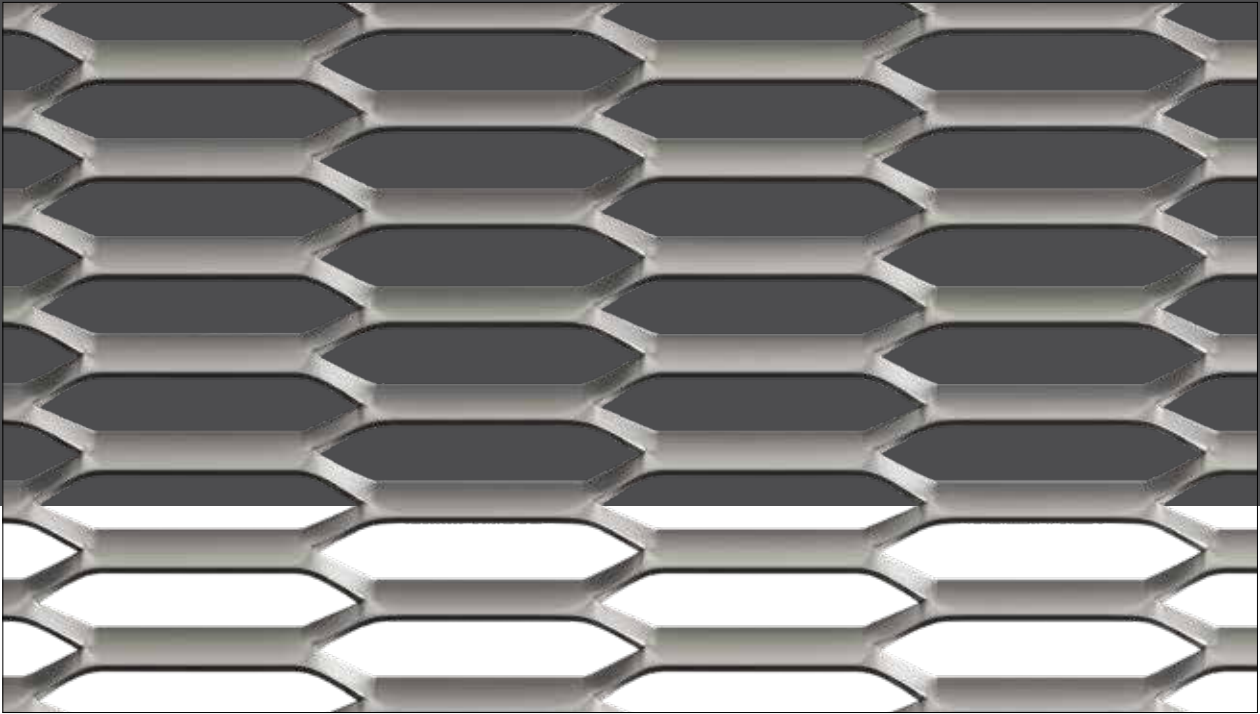

XP304

ΒΗΜΑ/STRAND WIDTH:	6 mm
LWO:	57 mm
SWO:	10 mm
ΣΥΝΟΛΙΚΟ ΠΑΧΟΣ/OVERALL THICKNESS:	10 mm
ΔΙΑΠΕΡΑΤΟΤΗΤΑ/OPEN AREA:	52%

ΔΙΑΣΤΑΣΕΙΣ (Π x Υ)/DIMENSIONS (W x H):

1000 x No limit ■ 1500 x No limit
 Άλλη διάσταση πλάτους επιφέρει επιπλέον κόστος κοψίματος
 Any width dimension is possible with extra cutting charge

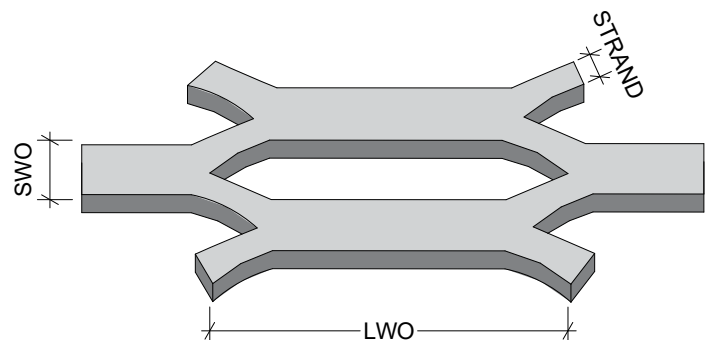
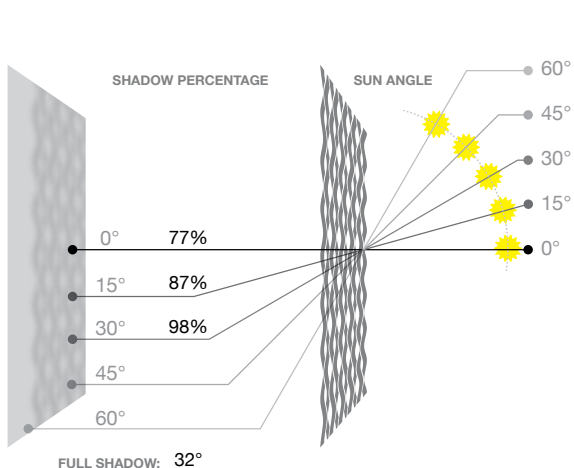

LWO: ΠΛΑΤΟΣ ΑΝΟΙΓΜΑΤΟΣ/LONG WAY OF OPENING
SWO: ΥΨΟΣ ΑΝΟΙΓΜΑΤΟΣ/SHORT WAY OF OPENING

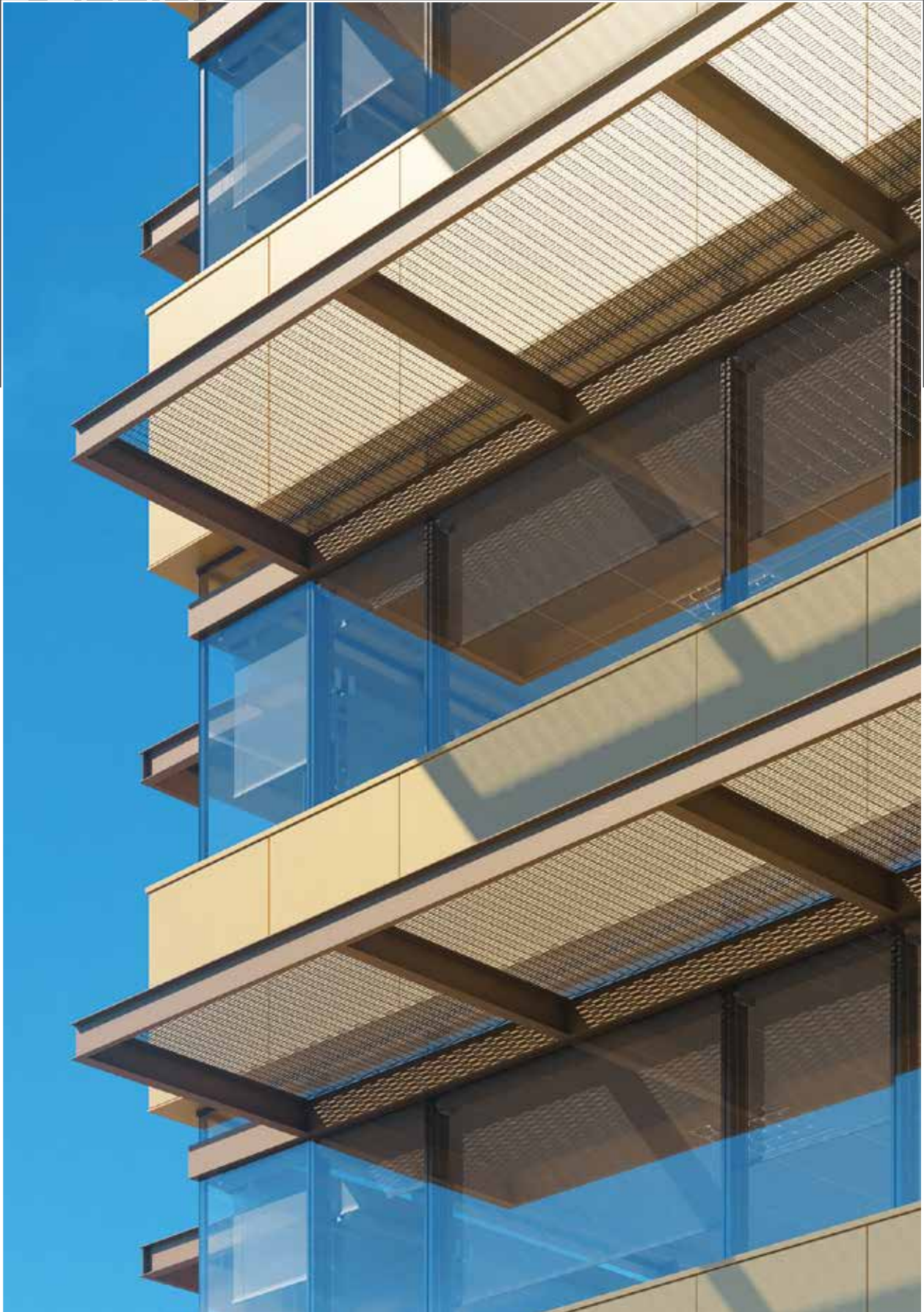

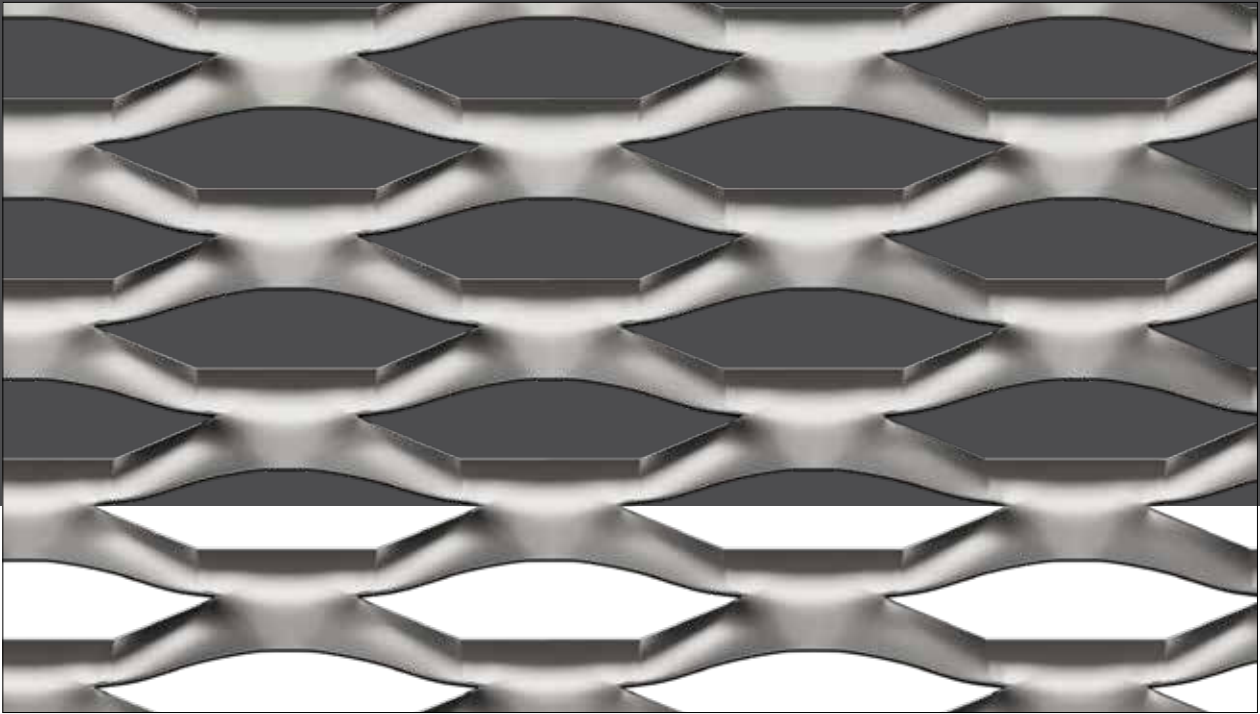

XP333

ΒΗΜΑ/STRAND WIDTH:	11.5 mm
LWO:	72 mm
SWO:	19.5 mm
ΣΥΝΟΛΙΚΟ ΠΑΧΟΣ/OVERALL THICKNESS:	15.5 mm
ΔΙΑΠΕΡΑΤΟΤΗΤΑ/OPEN AREA:	55 %

ΔΙΑΣΤΑΣΕΙΣ (Π x Υ)/DIMENSIONS (W x H):

1000 x No limit ■ 1500 x No limit
 Άλλη διάσταση πλάτους επιφέρει επιπλέον κόστος κοψίματος
 Any width dimension is possible with extra cutting charge

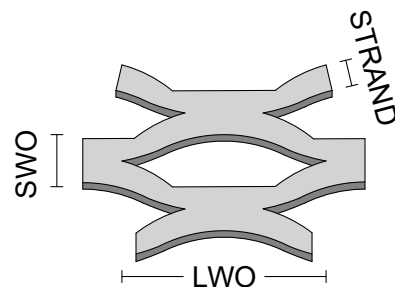
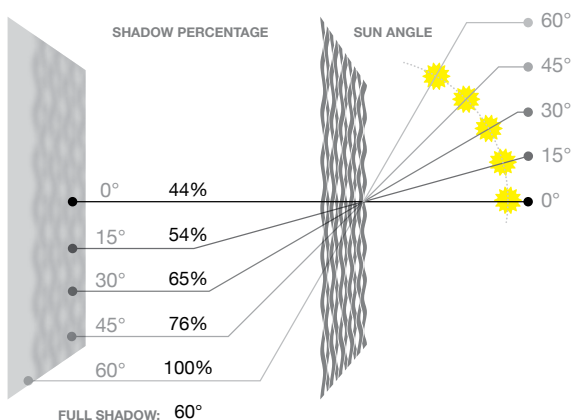

LWO: ΠΛΑΤΟΣ ΑΝΟΙΓΜΑΤΟΣ/LONG WAY OF OPENING
SWO: ΥΨΟΣ ΑΝΟΙΓΜΑΤΟΣ/SHORT WAY OF OPENING



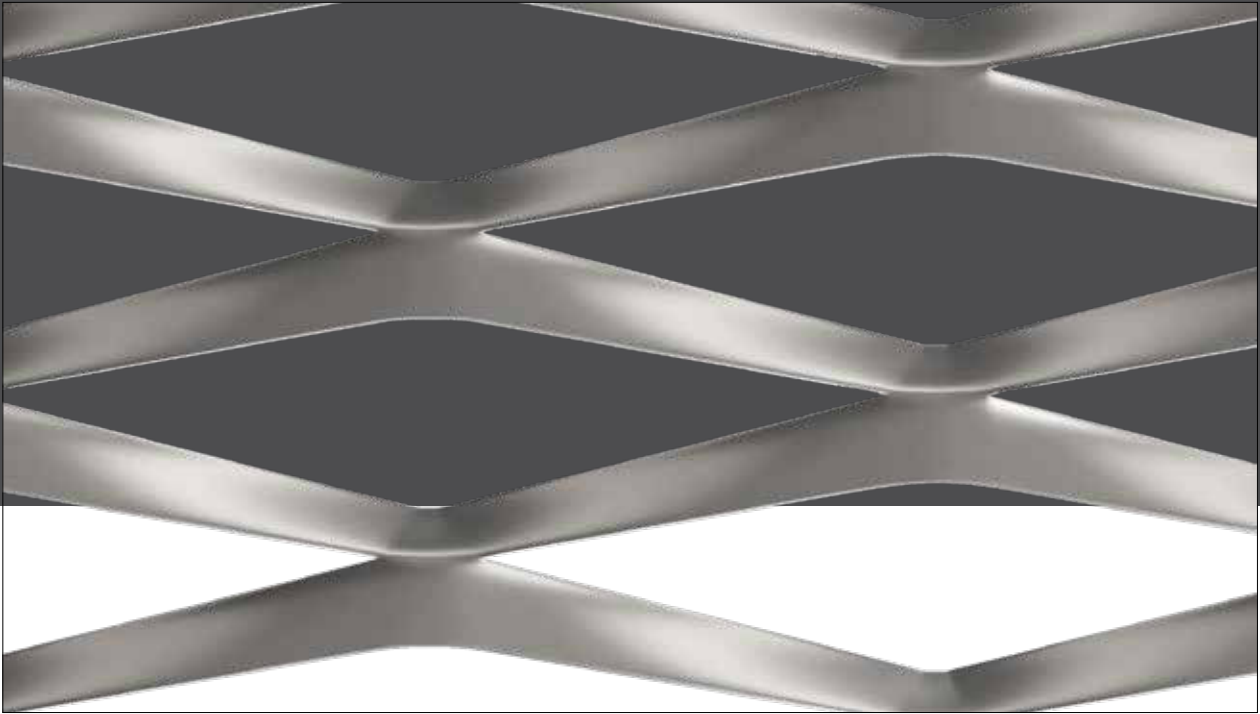

XP401

ΒΗΜΜΑ/STRAND WIDTH:	20 mm
LWO:	180 mm
SWO:	35 mm
ΣΥΝΟΛΙΚΟ ΠΑΧΟΣ/OVERALL THICKNESS:	35 mm
ΔΙΑΠΕΡΑΤΟΤΗΤΑ/OPEN AREA:	52 %

ΔΙΑΣΤΑΣΕΙΣ (Π x Υ)/DIMENSIONS (W x H):

1000 x No limit ■ 1500 x No limit
 Άλλη διάσταση πλάτους επιφέρει επιπλέον κόστος κοψίματος
 Any width dimension is possible with extra cutting charge

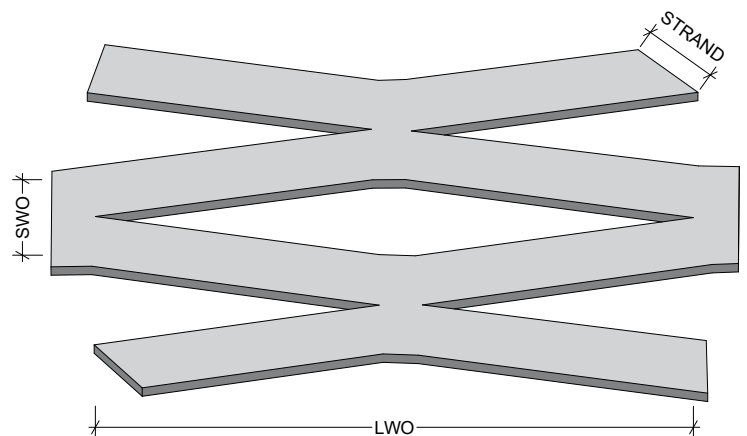
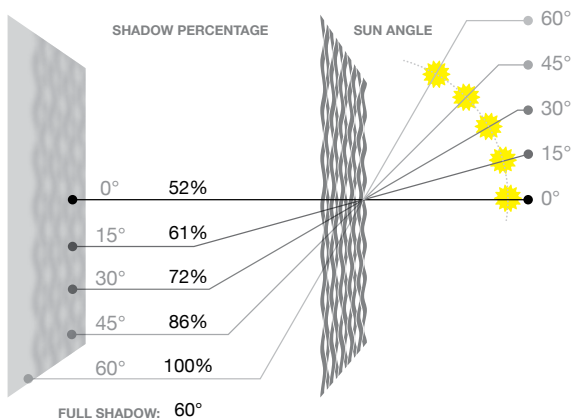

LWO: ΠΛΑΤΟΣ ΑΝΟΙΓΜΑΤΟΣ/LONG WAY OF OPENING
SWO: ΥΨΟΣ ΑΝΟΙΓΜΑΤΟΣ/SHORT WAY OF OPENING





Συνδιασμός πλεγμάτων
Χρανδ με συστήματα
καγκέλων F50® και Fusion®
railings της Aluminco®.

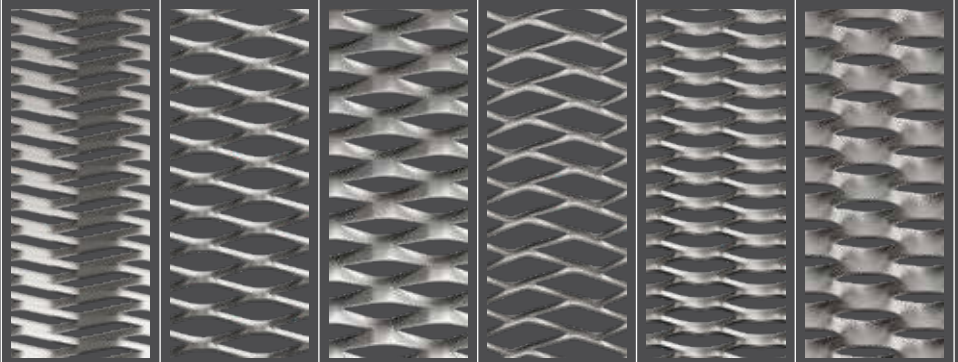

XP101

XP104

XP105

XP106

XP109

XP110

F50
Horizon
U-Rail



F50
Horizon
Frame



Fusion
Orbit 1
Orbit 2











Fusion
Elxis

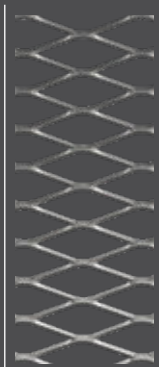

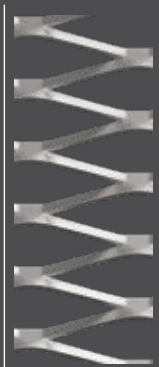
Fusion
Synthesis

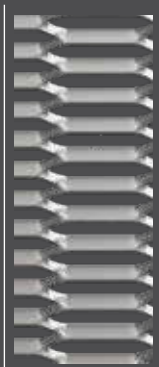

Xpand meshes
 combined with F50[®]
 and Fusion[®] railings by
 Aluminco[®].

								
XP113	XP201	XP203	XP204	XP206	XP301	XP302	XP303	XP304
✓					✓	✓	✓	✓
		✓	✓	✓	✓		✓	✓
	✓	✓	✓	✓	✓		✓	✓
		✓	✓	✓	✓		✓	✓
		✓	✓	✓	✓		✓	✓

PERFORATED

Τα perforated systems δίνουν ανεξάντλητες επιλογές σε σχέδια και σχήματα και αφήνουν τελείως ελεύθερο τον σχεδιασμό του αρχιτέκτονα. Πολλές εφαρμογές σε κτήρια εξωτερικά και εσωτερικά με σκοπό να κρύψουν «τυφλές» πλευρές και να αποτυπώσουν ζωντανά το πνεύμα του καλλιτέχνη. Εφαρμόζουν την τεχνική του 3D walling δίνοντας όγκο και ζωή στο μοτίβο!!!

Εμπνευστείτε το σχέδιο των ονείρων σας και ντύστε με αυτό άψυχες γωνιές του χώρου σας!!!

Perforated systems give endless choices on shapes and figures and actually let architects' spirit free for inspiration. A lot of indoor and outdoor applications on buildings in order to hide "blind" areas and to give space of architects' art! The 3D walling application gives space and life on the pattern!!!

Just let your imagination free and cover with that dead spaces of your area!!!





PERFORATED



WAVE

Τα WAVE SYSTEMS είναι στην ουσία η συνέχεια της σειράς expand, για εφαρμογές πιο απαιτητικές απέναντι στα αδιάκριτα βλέμματα!

Είναι η εφαρμογή που θα κρατήσει την ιδιοτικότητα του χώρου σε υψηλά ποσοστά, κυρίως για εξωτερική χρήση σε κιγκλιδώματα και φράχτες αλλά και σε εσωτερικό για ψευδοροφές, πόρτες και χωρίσματα.

Διατίθεται σε δυο μοτίβα. Την απλή μορφή W100 και την πιο στιβαρή και ανθεκτική W101 με κάθετο νεύρωμα από άξονα αλουμινίου.

WAVE SYSTEMS follow actually the expand series, giving super privacy on the covered area!!

Wave systems will keep a high level of privacy and safety, mostly on outdoor application on fences and ceilings, doors and partitions for indoor ones.

Wave is available in simple aluminum sheet W100 and heavy W101 with additional vertical reinforcement of aluminum bars.



WV100

ΒΗΜΑ/STRAND WIDTH:	21.5 mm
LWO:	100 mm
ΣΥΝΟΛΙΚΟ ΠΑΧΟΣ/OVERALL THICKNESS:	14.5 mm

ΔΙΑΣΤΑΣΕΙΣ (Π x Υ)/DIMENSIONS (W x H):

2000 x 1000

WV101

ΒΗΜΑ/STRAND WIDTH:	21.5 mm
LWO:	100 mm
ΣΥΝΟΛΙΚΟ ΠΑΧΟΣ/OVERALL THICKNESS:	14.5 mm

ΔΙΑΣΤΑΣΕΙΣ (Π x Υ)/DIMENSIONS (W x H):

2000 x 1000

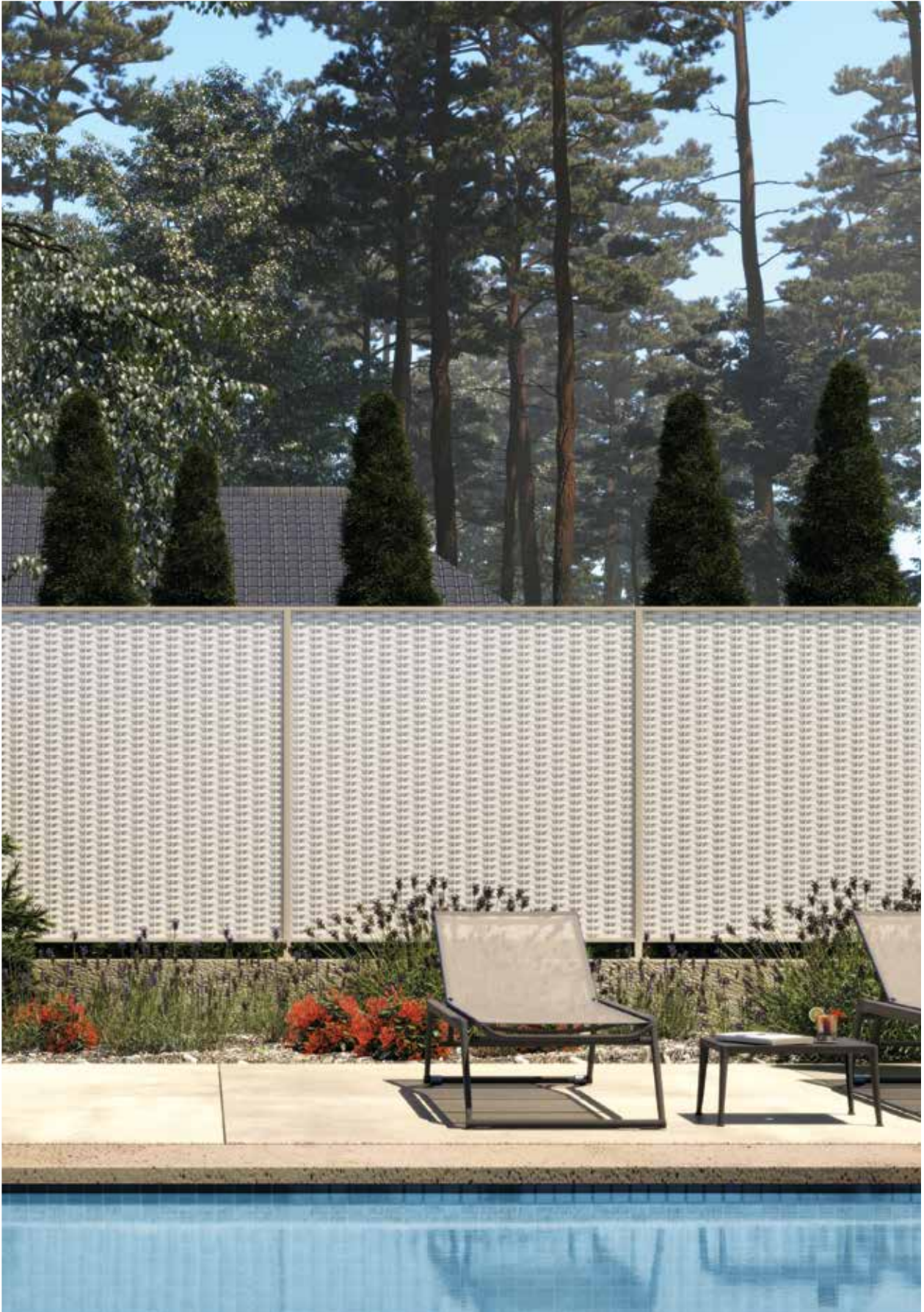

HEXCEL

Τα HEXCEL SYSTEMS προσφέρουν μια επιπλέον κατασκευαστική επιλογή στις εκάστοτε αρχιτεκτονικές δημιουργίες. Είναι μια ιδιαίτερη εφαρμογή με γραμμικό προσανατολισμό από προφίλ αλουμινίου και μπορεί να προσαρμοστεί σε κάθε σχηματική ιδέα με σκοπό να απογειώσει κάθε project. Σοβαρή επιλογή για απαιτητικές προσόψεις κτηρίων και εφαρμόσιμο σε κατάσταση επίσης 3D WALLING.

HEXCEL SYSTEMS give the opportunity for an additional selection on creative results! Hexcel is a special application with linear orientation by aluminum profile which can upgrade the project itself. Hexcel is a serious solution for demanding facades and fulfill as well the line of 3D walling systems.

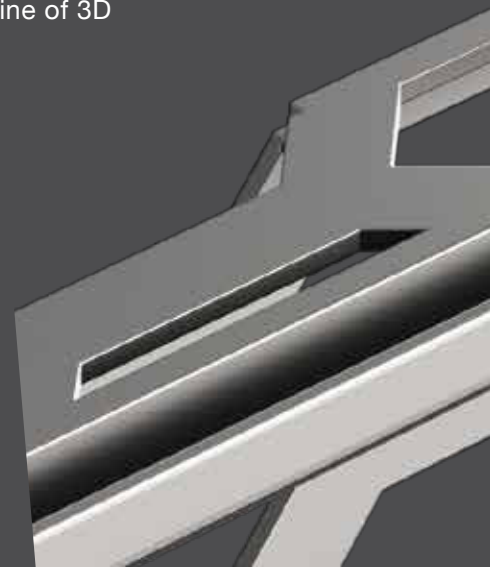

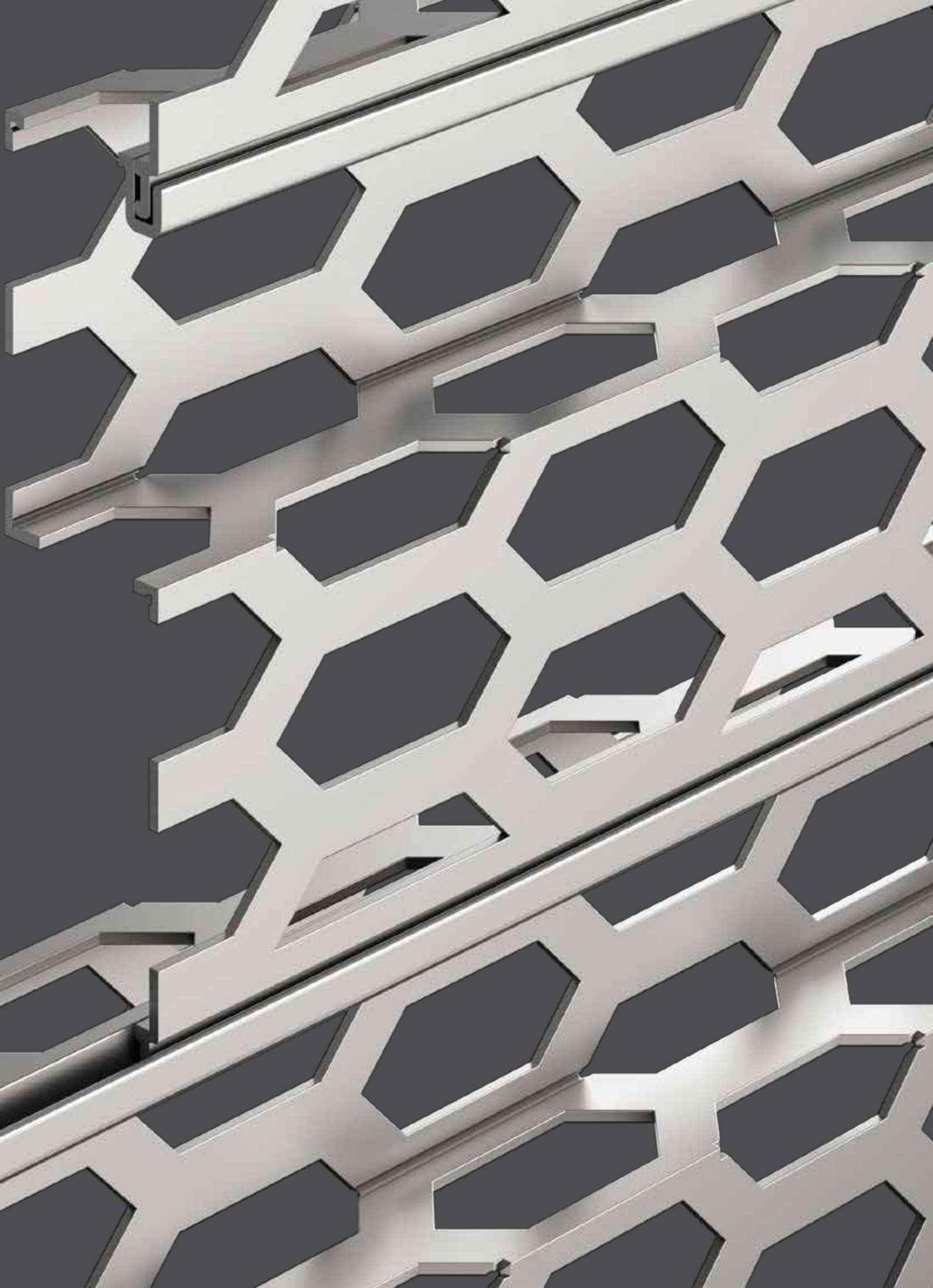

HEXCEL

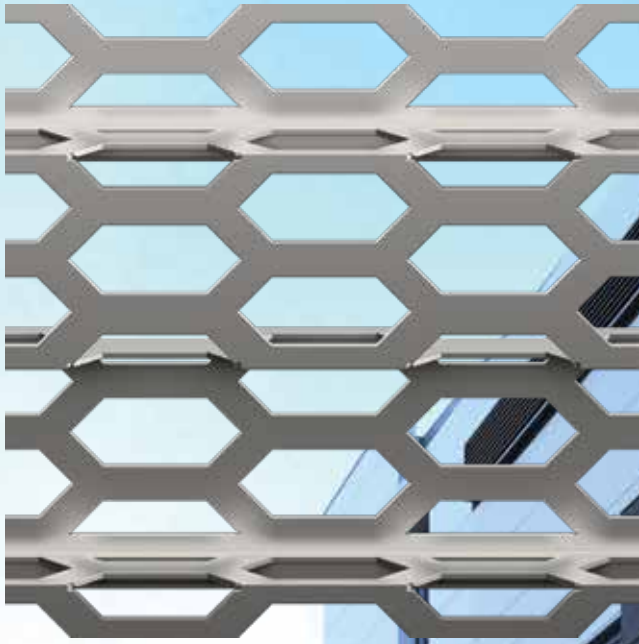





320 11 Οινόφυτα Βοιωτίας
T: 22620 47000
F: 22620 47090

320 11 Inofita Viotia-Greece
T: +30 22620 47000
F: +30 22620 47090

www.metalskin.gr
info@metalskin.gr

07/2020

